

股票代碼：2106  
建大工業股份有限公司  
西元 二〇二六年四月十日刊印  
查詢網址：<https://www.esg.kenda.com.tw>  
<http://mops.twse.com.tw>

The background of the entire page is a dramatic, low-angle shot of a long, straight railway track receding into the distance. The tracks are illuminated by a bright, golden light source at the horizon, creating a strong sense of perspective and depth. The sky above is dark, with numerous bright, streak-like light trails radiating from the horizon, suggesting a high-speed train or a powerful energy source. The overall color palette is dominated by deep blues and blacks, contrasted with the intense golden-yellow light.

**K**  
**KENDA**

**2025年報**

### ★本公司發言人

姓名：劉桂君

職稱：財務本部協理

電話：(04)8345171

E-mail：chun@kenda.com.tw

### ★本公司代理發言人

姓名：楊雅婷

職稱：董事長室經理

電話：(04)8345171

E-mail：yating@kenda.com.tw

### ★總公司、工廠、所在地及電話號碼：

總公司：彰化縣員林市中山路一段一四六號

電話：(04)8345171-82 傳真：(04)8331865

網址：<http://www.kendatire.com>

本廠：彰化縣員林市中山路一段一四六號

電話：(04)8345171-82 傳真：(04)8331865

雲林廠：雲林縣莿桐鄉莿桐村延平路五十號

電話：(05)5845271-2 傳真：(05)5849325

臺北辦事處：台北市松山區民生東路三段135號4樓 C室（吉祥大樓）

電話：(02)27153125-7 傳真：(02)27198900

研發中心：雲林縣斗六市榴北里科班一路三號

電話：(05)5519688 傳真：(05)5514491

### ★辦理股票過戶機構

名稱：中國信託商業銀行代理部

地址：台北市重慶南路一段八十三號五樓

電話：(02)6636-5566

網址：<https://www.ctbcbank.com>

### ★最近年度簽證會計師

名稱：勤業眾信聯合會計師事務所

會計師：王儀雯、曾棟墾

地址：台北市信義區松仁路100號20樓

電話：(02)2725-9988

網址：<https://www.deloitte.com.tw>

# 目 錄

壹、致股東報告書	
一、一一四年度營業報告	2
二、一一五年度營業計畫概要	5
三、未來公司發展策略	6
四、受外部競爭環境之影響	6
五、受法規環境之影響	7
六、受總體經營環境之影響	7
貳、公司治理報告	8
一、董事、監察人、總經理、副總經理、協理、各部門及分支機構主管資料	8
二、最近年度給付董事、監察人、總經理及副總經理等之酬金	15
三、公司治理運作情形	20
四、簽證會計師公費資訊	63
五、更換會計師資訊	64
六、公司之董事長、總經理、負責財務或會計事務之經理人，最近一年內曾任職於簽證會計師所屬事務所或其關係企業者	65
七、最近年度及截至年報刊印日止，董事、監察人、經理人及持股比例超過百分之十之股東股權移轉及股權質押變動情形	66
八、持股比例占前十名之股東，其相互間為財務會計準則公報第六號關係人或為配偶、二親等以內之親屬關係之資訊	67
九、公司、公司之董事、監察人、經理人及公司直接或間接控制之事業對同一轉投資事業之持股數，並合併計算綜合持股比例	68
參、募資情形	69
一、資本及股份	69
二、公司債辦理情形	73
三、特別股辦理情形	73
四、海外存託憑證辦理情形	73
五、員工認股權憑證辦理情形	73
六、限制員工權利新股辦理情形	73
七、併購辦理情形	73
八、資金運用計畫執行情形	73
肆、營運概況	74
一、業務內容	74
二、市場及產銷概況	77
三、從業員工	81
四、環保支出資訊	81
五、勞資關係	83
六、資通安全管理	88
七、重要契約	89
伍、財務狀況及財務績效之檢討分析與風險事項	90
一、財務狀況	90

二、 <u>財務績效</u>	90
三、 <u>現金流量</u>	91
四、 <u>最近年度重大資本支出對財務業務之影響</u>	92
五、 <u>最近年度轉投資政策、其獲利或虧損之主要原因、改善計畫及未來一年投資計畫</u>	93
六、 <u>風險事項</u>	93
七、 <u>其他重要事項</u>	96
陸、 <u>特別記載事項</u>	97
一、 <u>關係企業相關資料</u>	97
二、 <u>最近年度及截至年報刊印日止私募有價證券辦理情形</u>	101
三、 <u>其他必要補充說明事項</u>	101

# 壹、致股東報告書

各位股東女士、先生：

回顧 2025 年，全球經濟在動盪中展現了極具韌性的復甦態勢。根據國際貨幣基金組織 (IMF) 與世界銀行在 2026 年初發布的最新年度報告，2025 年全球實際經濟成長率約達到 3.0%，優於原先各界較為悲觀的預期，展現了全球貿易在後疫情時代重組後的強大適應力。世界銀行指出，增長動力主要源自貿易規律化、供應鏈調整到位及綠色技術投資帶動的效能提升。然而，IMF 也提醒，由於地緣政治局勢未見消弭，特別是近期爆發的美國與伊朗衝突引發能源市場劇烈震盪，加上各國貨幣政策轉向後的遞延影響，2026 年預計全球經濟成長率將微幅下修至 2.6%。在這樣的總體經濟背景下，我們始終秉持「誠信、品質、服務、創新」的經營理念，持續優化生產效率並積極擴展全球佈局，力求在變局中開創新局。

在營運表現與財務分析方面，2025 年度充分反映了產業結構調整與市場競爭激烈的現況。2025 年本公司合併營收為新台幣 339.63 億元，與 2024 年度相比基本持平。回顧 2025 年上半年，因受美國關稅政策影響出貨、全球供應鏈成本上揚及台幣匯率波動劇烈等因素，毛利率一度承壓，獲利表現較 2024 年同期面臨更大挑戰。所幸下半年隨著美國關稅底定、出貨恢復及匯率趨穩，獲利能力展現回升動能，下半年每股盈餘 (EPS) 回升至 0.15 元，展現我們的經營彈性。展望 2026 年，雖面臨美伊衝突可能推升合成橡膠、碳黑等原油衍生原材料成本之隱憂，但我們將透過精密的成本控管與產品組合優化，為股東創造更具韌性的獲利基礎。

技術創新與品牌國際化是建大永續經營的核心引擎。我們自 2008 年起至 2026 年，連續 19 年榮獲台灣精品獎，累計 76 件獲獎產品，成為台灣輪胎產業中少數長期獲官方最高創新品質肯定的品牌。於 2026 年，本公司多項產品再度獲獎，包括專為冒險騎乘打造的 K1274 礫石越野公路車胎、K3204R 全地形多功能車胎，以及鎖定美式巡航重機與輕型商旅市場的 K6702 與 KR106 產品，充分展現我們卓越的研發實力。我們在行銷布局上深耕運動行銷，除積極參與北美與日本甩尾賽事外，亦與潛力新星 Nate Chen 合作，持續拓展職業賽事影響力。此外，針對歐美市場舉辦的「輕卡車訓練營」廣受通路肯定，鞏固全球經銷體系。在永續與社會責任方面，我們獲選為光陽機車 2026 年度績優廠商，並於台北國際自行車展榮獲「Green Forward」獎項。同時，透過建大文教基金會三十餘年的深耕，實踐企業回饋社會的長期承諾，將「從賽道到街道」的品牌精神轉化為守護大眾行駛安全的力量。

展望未來，雖然 2026 年全球成長動能面臨地緣衝突與放緩挑戰，但我們已做好充分準備。我們將積極對應交通載具的轉型需求，持續投入綠色能源車輛專用胎的開發，確保每一條輪胎在追求環保效能的同時，皆能提供良好的安全保障。同時，我們將持續優化全球產能配置，以規避美伊戰爭引發的物流瓶頸及各國關稅壁壘帶來的地緣貿易風險。我們相信透過深厚的技術積澱與對 ESG 永續價值的深耕，將能在變動局勢中立於不敗之地。在此，誠摯感謝全體股東長期以來的支持與信任，我們將持續以穩健的經營成果回饋各位的厚愛，攜手邁向更具韌性與價值的未來。

最後，謹祝各位股東身體健康，萬事如意。

## 一、一一四年度營業報告

### (一) 一一四年度營業計畫實施成果

#### 1. 產銷情形：

單位：仟條

產品 \ 年度	114 年度生產	114 年度銷售	113 年度銷售	增減比例(%)
自行車胎	33,053	30,107	28,631	5.16
摩托車胎及其他斜交胎	31,271	29,327	30,411	-3.57
輻射層輪胎	8,160	5,342	6,708	-20.37
內胎	42,809	38,489	38,666	-0.46

#### 2. 營運情形：

合併

單位：新台幣仟元

項目 \ 年度	114 年度	113 年度	增減比例(%)
營業收入淨額	33,963,122	34,202,669	-0.70
營業成本	27,454,911	26,662,976	2.97
營業費用	5,937,082	5,985,796	-0.81
營業淨利	571,129	1,469,964	-61.15
稅後淨利	125,407	1,240,953	-89.89

個體

單位：新台幣仟元

項目 \ 年度	114 年度	113 年度	增減比例(%)
營業收入淨額	4,934,349	4,787,548	3.07
營業成本	3,705,427	3,504,540	5.73
營業費用	1,209,912	1,141,287	6.01
營業淨利	25,462	154,855	-83.56
稅後淨利	125,407	1,240,953	-89.89

### (二) 預算執行情形

本公司一一四年度實際營業金額 339.63 億元，原一一四年度預計營業目標 374.65 億元，達成率為 90.65%。

### (三) 一一四年度財務收支及獲利能力分析

合併		單位：新台幣仟元			
項目		年度	114 年度	113 年度	增減比例(%)
財務 收支	營業收入		33,963,122	34,202,669	-0.70
	營業毛利		6,508,211	7,539,693	-13.68
	稅後淨利		125,407	1,240,953	-89.89
獲利 能力 分析	資產報酬率(%)		1.07	3.60	-70.28
	權益報酬率(%)		0.62	6.10	-89.84
	稅前純益占實收資本額比率(%)		4.17	17.28	-75.87
	純益率(%)		0.37	3.63	-89.81
	每股盈餘(元)		0.13	1.30	-90.00

個體		單位：新台幣仟元			
項目		年度	114 年度	113 年度	增減比例(%)
財務 收支	營業收入		4,934,349	4,787,548	3.07
	營業毛利		1,235,374	1,283,008	-3.71
	稅後淨利		125,407	1,240,953	-89.89
獲利 能力 分析	資產報酬率(%)		0.89	4.04	-77.97
	權益報酬率(%)		0.62	6.10	-89.84
	稅前純益占實收資本額比率(%)		1.61	13.47	-88.05
	純益率(%)		2.54	25.92	-90.20
	每股盈餘(元)		0.13	1.30	-90.00

### (四) 最近兩年度研究發展狀況

近來全球氣候變遷與資源有限下，各國環保意識抬頭，帶動環保、節能等綠色經濟崛起，輪胎的材料減量、使用環保材質為持續推進的議題。此外，輪胎在自動化、智慧化、數位化浪潮衝擊下，將從被動元件轉換成主動元件，提供行駛中的各項性能參數。在高度競爭的環境下，一成不變的企業將被淘汰，唯有改變才能在時代的浪潮中站穩腳步。改變既有的思維以創新的思維才能掌握新變局開創新商機，充氣胎不再是輪胎唯一的設定型態、輪胎也可以是智能的。

建大將持續在節能技術、動態模擬進行深入的探討：

1. 智能輪胎先期技術研究，開創輪胎新思維。
2. 新型免充氣輪胎先期技術研究開發。
3. 提高產品高附加價值，引進自動化設備，穩定產品品質。
4. 建立輪胎實驗室，提升輪胎動態模擬技術能力。
5. 因應國際法規的新增，建立 VOC(氣味)實驗室，低減輪胎氣味，提升建大技術能力。

6. 2025 年合計完成 300 多項之新產品開發及專利。
7. 建大產品獲得第三十四屆台灣精品獎，已連續第 19 年獲獎，獲獎產品為礫石越野公路車胎-K1274、美式巡航重型機車胎-K6702(F)、全地形多功能車輛用胎-K3204R、LVR 輕型商用車胎-KR106。
8. 為了積極推動智慧財產管理計畫，近年來研發部制定專利申請件數之 KPI，定期審查產出的技術，並積極申請各項專利，

智慧財產管理計畫：

為強化產業領導地位與先進技術研發成果，本公司擬定結合公司營運目標與研發資源的智慧財產策略，建立一套藉由智慧財產權來創造公司價值的運作模式，不僅保護公司營運自由，另一方面亦可強化競爭優勢。

(1) 專利及商標保護措施：

- A. 本公司的智財管理策略主要包括專利及商標版圖佈署、申請擴建與校閱整編等，透過評審機制、獎勵制度、宣導教育及人才培訓等執行層面的落實，保護公司研發成果及技術領先地位。本公司為建構堅實的智慧財產權組合，對內，公司設計多元鼓勵創新機制，持續激勵員工提出發明申請；同時建立系統化的專利智權管理制度，輔以分級審查的評鑑流程，兼顧員工專利申請的數量與品質。對外，則與本地及國外主要市場所在地的專利事務所進行聯繫與技術交流，協助專利審查委員及員工更加瞭解技術內容，以提升審查效率並取得高品質專利保護。
- B. 本公司制定相關內部規定配合管理計畫之運行，智慧財產管理規定(包含商標、專利及營業秘密等，編號 KDS-2B-00-017)與研發專利佈局標準作業流程(編號 KDS-2K-00-053)。

(2) 營業秘密保護：

本公司除著眼於特定智慧資產的保護，針對具競爭優勢之領先技術，全面有效地建立營業秘密管理系統，記錄並整合運用具有競爭優勢的營業秘密。

智慧財產管理執行情形

- (1) 公司已將智慧財產中專利相關事項每年報告董事會一次，已於 2025 年 11 月 11 日提報董事會，包含研發方向，專利件數等，並針對董事之建議提出改善措施。
- (2) 本公司自 2009 年起積極推動智慧財產管理計畫，近年來主要執行情形如下：
  - A. 自 2010 年起精進本公司智慧財產管理計畫，陸續完成系統化的專利智權管理制度。
  - B. 目前取得智財清單與成果如下：
    - a. 商標：

持有之商標包含 KENDA 主商標及其他用於產品上之副品牌，如 ACENDA 等，註冊範圍包含台灣及世界各地主要市場，如美國、歐盟、東南亞及中東地區等。

公司更積極著手佈局商標創新，賦予 K 商標新生命與新氣象。
    - b. 專利：

截至 2024 年 12 月，集團於全球專利申請總數已累積 439 件，於全球專利仍生效中計有 86 件。

## 二、一一五年度營業計畫概要

### (一) 一一五年度之經營方針

本公司一一五年度經營方針聚焦於地緣風險控管、研發創新升級、永續經營實踐及職場安全強化：

#### 1. 地緣政治與關稅風險應對：

密切關注美伊衝突引發之能源價格波動與國際物流瓶頸，針對受原油價格影響之合成橡膠、碳黑等原物料，進行精密審慎的成本控管與產品組合優化。同時，積極監控各國關稅壁壘之動向，彈性調整生產基地配置與產品組合，以規避地緣貿易風險，提升產業價值鏈之韌性。

#### 2. 智慧製造與精實品質管理：

審慎評估資本支出計畫，加速推進集團全球工廠之自動化生產與即時監控系統，落實數位轉型以提高生產效率與品質穩定性，增強應對市場需求波動之多元化彈性。

#### 3. 研發與新世代產品布局：

深耕全球研發中心量能，對接各市場需求，持續開發高附加價值之產品。針對電動車市場，將推廣全系列電動車專用胎至歐美及亞洲核心市場，提升電動車胎品牌市佔率。

#### 4. 職業安全衛生與環保標竿：

貫徹國際職業安全衛生標準，強化職場安全防護與生產保全機制，以確保同仁作業安全，並落實綠色工廠之長期經營目標。

#### 5. 組織效能優化與人才培養：

實施人力資源精實方案，強化團隊執行力與職場紀律，提升中高階管理階層之經營領導力，以高效能組織推動經營績效成長。

#### 6. 淨零排放與循環經濟承諾：

承諾「每年減碳 3%，至 2030 年減碳 25%」之願景。擴大生物基與再生材料之應用，並攜手上游供應商建立碳管理體系，深植 ESG 永續競爭力。

### (二) 預期銷售數量及其依據：依據本公司年度營運目標及市場調查預估制定

合併		一一五 年度
產品別	年度	銷售數量 (仟條)
自行車外胎		33,828
摩托車及其他斜交胎		33,369
輻射層輪胎		10,226
內胎		47,506
合計		124,929

個體	
產品別	一一五年度 銷售數量 (仟條)
自行車外胎	1,845
摩托車及其他斜交胎	3,788
輻射層輪胎	1,715
內胎	6,483
合計	13,831

### 三、未來公司發展策略

本公司一一五年度發展策略持續秉持「台灣運籌、全球佈局、各地深耕」之核心，透過產能規模擴充、極致產品研發及 **KENDA** 自有品牌價值之提升，深耕全球市場：

1. 強化供應鏈韌性與地緣風險防禦：  
面對美伊衝突引發的能源波動及地緣政治不確定性，將加速調整全球供應鏈之彈性，深化市場多元化布局，降低單一市場或政經事件對經營之衝擊。
2. 驅動高附加價值產品研發：  
延續連續 19 年榮獲台灣精品獎之創新動能，深耕各主要市場研發量能。針對消費者需求開發高性能、環保導向之高附加價值產品，優化現有產品線，以卓越品質開拓利基市場。
3. 加速電動車與新世代載具佈局：  
積極推動電動車專用之頂級轎車輪胎於全球市場之市佔擴張。鎖定歐美及亞洲電動車配套需求，將研發優勢轉化為市場領先地位，建立建大在新能源車輛領域的技術標竿。
4. 深化智慧製造與數位轉型：  
持續引進先進自動化生產設備，並在 MES（製造執行系統）基礎上，全面推進智慧製造與大數據分析，達成製程品質之預測性監控，確保品質穩定並大幅提升單位生產力。
5. 精進組織管理與專業人才培育：  
整合全球人力資源，落實績效導向之經營管理，強化團隊紀律與執行力。透過人才梯隊建設與專業培訓，提升整體經營管理職能，確保集團長期經營績效之穩健增長。
6. 落實永續經營與綠色供應鏈：  
承諾「每年減碳 3%，至 2030 年減碳 25%」之願景。擴大生物基與再生材料之應用，並攜手上游供應商建立輪胎產業碳管理體系，強化上下游製程之減碳能力，打造共贏之永續發展生態圈。

### 四、受外部競爭環境之影響

1. 印度政府於 2020 年 6 月起宣布禁止國外輪胎進口，至今仍維持限制進口政策，影響對印度市場的銷售。
2. 中國輪胎廠加速布局海外生產基地，搶佔全球中低階 產品市佔率。
3. 美國對台灣、韓國、泰國等地出口之轎車及輕卡胎實施反傾銷及反補貼稅，我司越南廠反傾銷稅為 0%，補貼稅率為 6.46%。歐盟對中國製造出口之轎車及輕卡胎實施反傾銷及反補貼稅調查，預計 2026 年中宣判。
4. 目前影響本公司的美國關稅政策，台美關稅談判在美東時間 2026 年 1 月 15 日結束總

議，台灣對等關稅調降為 15%，而且不疊加最惠國待遇稅率，也是全球首個取得 232 條款關稅優惠國家。

## 五、受法規環境之影響

1. 輪胎產業產品認證的規範與標準持續提高，所需耗費的時間及成本亦顯著提升，造成另一種型態之貿易障礙；如歐盟的橡膠原料 EUDR 規定實施、歐盟 2026 實施升級版更嚴苛標籤法、美國的 DOT、中國的 CCC、印尼的 SNI、中東的 GCC、沙烏地的 SASO、巴西的 INMETRO、泰國 TIS、印度的 BIS…等。
2. 因應全球氣候暖化之危機，政府制定 2050 淨零排放目標，將『溫室氣體減量及管理法』修法納入主要目標。面對未來開徵的碳費及政府各種溫室氣體減量政策，本公司積極投入各種減碳因應措施。
3. 受新冠病毒疫情之影響，政府限縮移工進口政策，致使員工不足、生產力受限。

## 六、受總體經營環境之影響

### 1. 有利因素：

- (1) 中國投資環境日趨嚴苛以及歐美相關貿易保護措施影響，自行車廠逐步移轉到越南、柬埔寨等東南亞國家生產，預計當地市場的自行車內外胎需求將會增加，為本公司越南廠及印尼廠一大利多。
- (2) 本公司於中國、東南亞、台灣設有多個生產據點，具高度供給彈性。
- (3) 中國輪胎廠到處低價競爭，許多國家開始對中國製輪胎課徵反傾銷高關稅，如美國、墨西哥、南非、歐盟國家，本公司在東南亞具有多個生產基地，可供分散生產基地，客戶享有 FTA 進口關稅優惠。

### 2. 不利因素：

- (1) 中國紅色供應鏈低價傾銷到中東非及中南美，品質也不斷改進 搶佔第三世界的市佔率。
- (2) 航運成本高漲，導致客戶進口成本提高，影響下單週期和意願。
- (3) 中東局勢不穩定，影響商業環境，政府變革、示威活動或衝突導致商業活動受到干擾；以色列哈瑪斯內戰，葉門胡塞組織內戰，伊朗內部抗爭，影響海灣國家經濟活動。

建大工業股份有限公司



董事長 楊啓仁



# 貳、公司治理報告

## 一、董事、監察人、總經理、副總經理、協理、各部門及分支機構主管資料

### (一) 董事及獨立董事資料

#### 董事及獨立董事資料 (一)

2026年4月5日

職稱姓名	國籍或註冊地	性別年齡	選任日期(初次選任日期)	任期	選任時持有股數		在現持有股數		配偶、未成年子女現在持有股份		利用他人名義持有股份		主要經(學)歷	目前兼任本公司及其他公司之職務	具配偶或二親等以內關係之其他主管、董事或監察人			備註
					股數	持股比例	股數	持股比例	股數	持股比例	股數	持股比例			職稱	姓名	關係	
董事長 楊啓仁	中華民國	男 71-80歲	2024.05.31 (1979.05.20)	三年	95,361,725	9.99	91,251,725	9.56	5,873,800	0.62	150,000	0.02	美國紐約市立大學公管碩士 建大工業(股)公司副董事長	建大工業-美國(股)公司 董事長	董事	楊銀明	二親等	
副董事長 張宏德	中華民國	男 61-70歲	2024.05.31 (2003.06.20)	三年	8,044,172	0.84	8,044,172	0.84	149,690	0.02	0	0	美國康乃爾大學機械博士 建大工業(股)公司總經理	建大工業(股)公司 永續發展委員會委員	無	無	無	
董事 楊銀明	中華民國	男 71-80歲	2024.05.31 (1974.01.01)	三年	65,959,222	6.91	62,003,772	6.49	11,635,334	1.22	0	0	美國紐約州雪城大學化工碩士 建大工業(股)公司董事長	建大工業(股)公司總裁 建上工業(股)公司董事長	董事長	楊啓仁	二親等	
董事 陳昭榮	中華民國	男 51-60歲	2024.05.31 (1990.05.23)	三年	0	0	100,000	0.01	0	0	20,332,526	2.13	美國俄亥俄州大學材料工程碩士 建大工業(股)公司總經理		無	無	無	
董事 林建良	中華民國	男 61-70歲	2024.05.31 (2024.03.01)	三年	45,545	0.00	45,545	0.00	0	0	0	0	淡水工商管理專科學校商文科 建大橡膠(中國)有限公司總經理、 建泰橡膠(深圳)有限公司總經理	建大工業(股)公司總經理	無	無	無	
董事 楊佳玲	中華民國	女 51-60歲	2024.05.31 (2015.06.23)	三年	30,081,817	3.15	30,081,817	3.15	0	0	0	0	中國醫藥大學藥學系學士 建來貿易(股)公司總經理	建來貿易(股)公司總經理 建大工業(股)公司 永續發展委員會主任委員	無	無	無	
董事 林宗祺	中華民國	男 41-50歲	2024.05.31 (2012.06.13)	三年	10,142,046	1.06	10,142,046	1.06	1,106,855	0.12	0	0	美國威斯康辛大學電子工程碩士 瑞昱半導體資深副理、 歐柏林科技(股)公司總經理	歐柏林科技股份有限公司 總經理、董事 建大工業(股)公司 永續發展委員會委員	無	無	無	
董事 楊瑩元	中華民國	女 41-50歲	2024.05.31 (2009.06.16)	三年	27,345,682	2.86	29,856,682	3.13	0	0	0	0	美國馬里蘭大學商學碩士 金百利拉克(股)公司 台灣分公司行銷協理、 台灣百事食品(股)公司牌經理	七年一班生活有限公司總監	無	無	無	
獨立董事 卓士昭	中華民國	男 71-80歲	2024.05.31 (2021.08.31)	三年	0	0	0	0	0	0	0	0	美國路易維爾大學 企業管理學系碩士 經濟部國貿局局長、常務次長、 政務次長、台大政治系兼任教授	建大工業(股)公司獨立董事/ 薪委會召集人/審委會召集人 華細實業(股)公司獨立董事 /薪委會召集人/審委會委員	無	無	無	
獨立董事 翁文祺	中華民國	男 61-70歲	2024.05.31 (2024.05.31)	三年	0	0	0	0.00	0	0	0	0	倫敦市立大學投資及風險管理碩士 中華郵政公司董事長、 永豐金融控股公司董事長	建大工業(股)公司獨立董事/ 審委會委員/薪委會委員 日月光投資控股(股)公司獨立 董事/審委會委員/薪委會委員	無	無	無	

職稱姓名	國籍或註冊地	性別年齡	選任日期(初選任日期)	任期	選任時持有股數		在現持有股數		配偶、未成年子女現在持有股數		利用他人名義持有股數		主要經(學)歷	目前兼任本公司及其他公司之職務	具配偶或二親等以內關係之其他主管、董事或監察人			備註
					股數	持股比例	股數	持股比例	股數	持股比例	股數	持股比例			職稱	姓名	關係	
獨立董事葉凱莉	中華民國	女 61-70歲	2024.05.31 (2024.05.31)	三年	0	0	0	0	0	0	0	0	普渡大學消費者科學與零售所博士 國立彰化師範大學企業管理學系 教授、管理學院院長、進修學院 院長、語文中心主任	建大工業(股)公司獨立董事/ 審委會委員/新委會委員 國立彰化師範大學企業 管理學系教授	無	無	無	

## 董事及獨立董事資料 (二)

### 1. 董事及獨立董事專業資格及獨立董事獨立性資訊揭露：

姓名 條件	專業資格與經驗(註 1)	獨立性情形 (註 2)	兼任其他 公司獨立 董事家數
楊啓仁	美國紐約市立大學企管碩士 國立政治大學會計系學士 建大工業股份有限公司副董事長、總經理 建大工業-美國(股)公司董事長	不適用	無
張宏德	美國康乃爾大學機械博士 美國哥倫比亞大學機械碩士 國立台灣大學農業機械系學士 建大工業股份有限公司總顧問、總經理、副總經理 台灣科技大學機械系副教授 台灣橡膠暨彈性體工業同業公會駐會常務理事 台灣區自行車輸出業同業公會常務理事 財團法人自行車暨健康科技工業研究發展中心董事	不適用	無
楊銀明	美國紐約州雪城大學化工碩士 國立台灣大學化工系學士 建大工業股份有限公司董事長、總經理 台灣橡膠暨彈性體工業同業公會名譽理事長 財團法人台灣區橡膠工業研究試驗中心名譽董事長 台灣區自行車輸出業同業公會榮譽理事長 台灣區車輛工業同業公會常務理事 中華民國高分子學會理事	不適用	無
陳昭榮	美國俄亥俄州大學材料工程碩士 國立台灣大學化學系學士 建大工業股份有限公司總經理、副總經理 台灣區自行車輸出業同業公會理事	不適用	無
林建良	淡水工商管理專科學校商文科 建大工業股份有限公司總經理、副總經理 建大橡膠(中國)有限公司總經理 建泰橡膠(深圳)有限公司總經理	不適用	無
楊佳玲	中國醫藥大學藥學系學士 建來貿易(股)公司總經理	不適用	無
林宗祺	美國威斯康辛大學電子工程碩士 國立交通大學機械工程學系學士 歐柏林科技(股)公司總經理 瑞昱半導體資深副理	不適用	無

姓名	條件 專業資格與經驗(註 1)	獨立性情形 (註 2)	兼任其他 公開發行 公司獨立 董家數
楊瑩元	美國馬里蘭大學商學碩士 台灣大學國際企業學系學士 金百利克拉克股份有限公司台灣分公司行銷協理 台灣百事食品股份有限公司品牌經理 七年一班生活有限公司總監	不適用	無
卓士昭 (獨立董事)	美國路易維爾大學企業管理學系碩士 大同工學院工管系學士 經濟部駐外經濟商務人員考試(英語組)及格 外交部擔任經貿司司長與駐外代表 經濟部經貿談判代表辦公室總談判代表 經濟部國貿局局長、常務次長、政務次長 台大政治系兼任教授 華鉅實業(股)公司獨立董事	符合獨立性	1
翁文祺 (獨立董事)	倫敦市立大學投資及風險管理碩士 台灣大學政治系國際關係組學士 財政部證券管理委員會負責外資管理等涉外業務 金融局管理在臺外商銀行 財政部出任 WTO 代表團參事 金融監督管理委員會期間赴紐約設立代表辦事處 駐印度大使銜代表 中華郵政股份有限公司董事長 永豐金融控股股份有限公司董事長 日月光投資控股(股)公司獨立董事	符合獨立性	1
葉凱莉 (獨立董事)	普渡大學消費者科學與零售所博士 中央密蘇里州立大學企業管理所碩士 政治大學企業管理學系學士 亞洲消費者和家庭經濟協會主席 教育部大學社會責任計劃主持人 國立彰化師範大學企業管理學系教授、管理學院 院長、進修學院院長、語文中心主任	符合獨立性	無

(1) 本公司董事具商務、法務、財務、會計或公司業務所須之工作經驗。

(2) 本公司獨立董事本人、配偶、二親等以內親屬皆未擔任本公司或其關係企業之董事、監察人或受僱人。

(3) 本公司獨立董事皆未擔任與本公司有特定關係公司之董事、監察人或受僱人。

(4) 本公司獨立董事於最近 2 年皆無提供本公司或關係企業商務、法務、財務、會計等服務獲取報酬之情形。

註1：專業資格與經驗：敘明個別董事及監察人之專業資格與經驗，如屬審計委員會成員且具備會計或財務專長者，應敘明其會計或財務背景及工作經歷，另說明是否未有公司法第30條各款情事。

註2：獨立董事應敘明符合獨立性情形，包括但不限於本人、配偶、二親等以內親屬是否擔任本公司或其關係企業之董事、監察人或受僱人；本人、配偶、二親等以內親屬(或利用他人名義)持有公司股份數及比重；是否擔任與本公司有特定關係公司(參考公開發行公司獨立董事設置及應遵循事項辦法第3條第1項5-8款規定)之董事、監察人或受僱人；最近2年提供本公司或其關係企業商務、法務、財務、會計等服務所取得之報酬金額。

## 2. 董事會多元化及獨立性：

(1)董事會多元化：敘明董事會之多元化政策、目標及達成情形。多元化政策包括但不限於董事遴選標準、董事會應具備之專業資格與經驗、性別、年齡、國籍及文化等組成情形或比例，並就前揭政策敘明公司具體目標及其達成情形。

本公司依「建大工業股份有限公司公司治理守則」第20條訂定董事會多元化方針，包含董事須具備之基本條件、專業知識及技能、營運判斷能力、會計財務分析能力、經營管理思維、危機處理、領導及決策能力等。此外，本方針亦包含董事須具備足夠的輪胎產業知識及國際觀。

本公司董事會成員共計11名，其中具員工身份之董事占比為18%(2名)、獨立董事占比為27%(3名)、女性董事占比為27%(3名)，2名獨立董事任期年資在3年以下，1名獨立董事任期年資在3-6年，3名董事年齡在70歲以上，4名董事年齡在61-70歲，2名董事年齡在51-60歲，2名董事年齡在50歲以下。董事大部份具有公司業務所需經驗，相關經驗見下頁多元化情形。

本公司董事會成員包含各領域專業人士，並從各界廣納賢才成就多元化。成員組成包含與本公司相關之化工專業、市場專業人才。本公司就董事成員之遴選皆以能力為首要考量，並無歧視之虞。本公司注重董事會成員組成之性別平等，並擬定2027年女性董事至少佔董事席次1/3之目標。

本公司於2024年完成董事改選後，女性董事席次已由原先的1席增加至3席，比例大幅提升至27%，展現本公司在推動性別平等上的決心。未來本公司將持續透過多元管道延攬優秀女性人才，進一步強化董事會的專業深度與多元決策能力，目標於2027年將女性董事比例提升至1/3以上，建構更具包容力的公司治理環境。

本公司現任董事會由 11 位董事組成，落實董事多元化化情形如下：

### 董事會成員多元化情形

多元化 核心 項目  董事 姓名	董事資料								產業經驗				專業能力					
	性 別	年齡(歲)					獨董任 期年資			化 學 工 業	現 場 流 程	貿 易	研 發	經 營 管 理	財 務	風 險 管 理	法 律	領 導 決 策
		35 至 50	51 至 60	61 至 70	71 至 80	81 至 90	3 年 以 下	3 至 6 年	6 年 以 上									
楊啓仁	男				✓					✓	✓		✓	✓	✓	✓	✓	
張宏德	男			✓						✓	✓	✓	✓	✓	✓	✓	✓	
楊銀明	男				✓				✓	✓	✓	✓	✓	✓	✓	✓	✓	
陳昭榮	男		✓						✓	✓	✓	✓	✓	✓	✓	✓	✓	
林建良	男			✓						✓	✓		✓	✓	✓	✓	✓	
楊佳玲	女		✓								✓		✓	✓	✓		✓	
林宗祺	男	✓									✓		✓	✓			✓	
楊瑩元	女	✓									✓		✓	✓			✓	
卓士昭	男				✓			✓			✓		✓	✓	✓	✓	✓	
翁文祺	男			✓				✓			✓		✓	✓	✓	✓	✓	
葉凱莉	女			✓				✓					✓	✓				

- (2)董事會獨立性：敘明獨立董事人數及比重，並說明董事會具獨立性，及附理由說明是否無證券交易法第 26 條之 3 規定第 3 項及第 4 項規定情事，包括敘明董事間、監察人間或董事與監察人間具有配偶及二親等以內親屬關係之情形。

本公司全體董事之選任過程符合本公司『公司章程』、『董事選舉辦法』、『公司治理守則』、『公開發行公司獨立董事設置及應遵循事項辦法』、『證券交易法第 14-2 條』等規定，董事會由 8 席一般董事(72.7%)及 3 席獨立董事(27.3%)組成。

本公司董事間有超過半數之席次不具有配偶、二親等以內之親屬關係。

本公司董事會監督公司之管理運作並對公司股東負責。在公司治理方面，董事會依照法規、公司章程、股東會決議行使職權。本公司董事會具有獨立運作功能，3 席獨立董事遵循相關法令規定，行使審計委員會之職權，審視本公司風險之管控等，據以監督本公司內部控制之有效性、簽證會計師之委(選)任、財務報表之允當編製等。

本公司董事選任方式採行累積投票制與候選人提名制，並鼓勵股東參與，持有一定股數以上股東得提出候選人名單，候選人資格條件審查及有無違反公司法第 30 條各款情事，相關受理作業皆依法進行及公告，保障股東權益及獨立性。

**(二)總裁、總經理、副總經理、協理、各部門及分支機構主管  
總裁、總經理、副總經理、協理、各部門及分支機構主管資料**

2026年4月5日

職稱	國籍	姓名	性別	就任日期	持有股份		配偶、未成年子女持有股份		利用他人名義持有股份		主要經(學)歷 (註2)	目前兼任其他公司之職務	具配偶或二親等以內關係之經理人		備註 (註3)	
					股數	持股比例	股數	持股比例	股數	比率			職稱	姓名		關係
總裁	中華民國	楊銀明	男	2018.06.11	62,003,772	6.49	11,635,334	1.22	0	0	美國紐約州雪城大學化工碩士	建上工業(股)公司董事長	公司治理 主管	楊雅婷	二親等內	
總經理	中華民國	林建良	男	2024.07.01	45,545	0.00	0	0	0	0	淡水工商專校商文科	無	無	無	無	
協理	中華民國	陳錦賦	男	2006.04.01	0	0	0	0	0	0	台北工專機械科	無	無	無	無	
協理	中華民國	張惠珠	女	2011.04.01	0	0	0	0	0	0	中興大學外文系	無	無	無	無	
協理	中華民國	劉桂君	男	2017.07.16	0	0	0	0	0	0	淡水工商專財稅科	無	無	無	無	
協理	中華民國	李宗勳	男	2021.09.01	11,550	0.00	0	0	0	0	雲林科技大學資管所	無	無	無	無	
協理	中華民國	林欽澤	男	2025.02.01	0	0	0	0	0	0	雲林工專電機工程科	無	無	無	無	
副協理	中華民國	王清儀	男	2024.07.16	0	0	3,150	0.00	0	0	南亞工專化工科	無	無	無	無	
公司治理 主管	中華民國	楊雅婷	女	2025.04.01	26,964,060	2.82	2,904,000	0.30	0	0	俄亥俄州州立大學會計系所	無	無	總裁	楊銀明	二親等內

註1：應包括總經理、協理、各部門及分支機構主管資料，以及凡職位相當於總經理、副總經理(例如：總裁、總監、執行長……等等)或協理者，不論職稱，亦均應予揭露。

註2：與擔任目前職位相關之經歷，如於前揭期間曾於查核簽證會計師事務所或關係企業任職，應敘明其擔任之職稱及負責之職務；無此情形。

註3：總經理或相當職務者(最高經理人)與董事長為同一人，互為配偶或一親等親屬時，應揭露其原因、合理性、必要性及因應措施(例如增加獨立董事席次，並應有過半數董事未兼任員工或經理人等方式)之相關資訊；無此情形。

註4：楊雅婷小姐於2025年4月1日起擔任本公司之公司治理主管。

(三) 董事長與總經理或相當職務者(最高經理人)為同一人，互為配偶或一親等親屬者，應說明其原因、合理性、必要性及因應措施；無此情形。

二、最近年度支付董事、監察人、總經理及副總經理之酬金  
 (一)一般董事及獨立董事之酬金(彙總配合級距揭露姓名方式)

2025年12月31日 單位：新台幣元

職稱	姓名	董事酬金				兼任員工領取相關酬金				A、B、C、D、E、F及G等七項總額及占稅後純益之比例(%)		領取來自子公司以外轉投資事業或母公司酬金				
		報酬(A)		退職退休金(B)		董事酬勞(C)		業務執行費用(D)		薪資、獎金及特支費等(E)			退職退休金(F)		本公司	財務報告內所有公司
		本公司	財務報告內所有公司	本公司	財務報告內所有公司	本公司	財務報告內所有公司	本公司	財務報告內所有公司	本公司	財務報告內所有公司		現金金額	股票金額		
董事	楊啓仁															
	張宏德															
	楊顯明															
	陳昭榮	3,584,218		-		2,225,178	2,225,178	466,525	466,525	5,407,093	10,140,178	6,275,921	5.00	6,275,921	5.00	
	林建良															
	楊佳玲 林宗祺 楊瑩元															
獨立董事	卓士昭	2,070,372						273,000	273,000					97,081		11,780,095
	翁文祺															16,513,180
	葉凱莉															13,177
		2,070,372	2,070,372					273,000	273,000							2,343,372
																1,877

1. 請敘明獨立董事酬金給付政策、制度、標準與結構，並依所擔負之職責、風險、投入時間等因素敘明與給付酬金數額之關聯性；獨立董事酬金為每月固定報酬及參加會議之車馬費。每月固定報酬由薪資報酬委員會通過，並經董事會討論通過。  
 2. 除上表揭露外，最近年度公司董事為財務報告內所有公司提供服務(如擔任非屬員工之顧問等)領取之酬金：無此情形。

### 酬金級距表

給付本公司各個董事酬金級距	董事姓名					
	前四項酬金總額(A+B+C+D)		前七項酬金總額(A+B+C+D+E+F+G)		財務報告內所有公司(I)	
	本公司		本公司		財務報告內所有公司(I)	
低於 1,000,000 元	楊銀明、林建良、陳昭榮 楊佳玲、林宗祺、楊瑩元 卓士昭、翁文祺、葉凱莉	楊銀明、林建良、陳昭榮 楊佳玲、林宗祺、楊瑩元 卓士昭、翁文祺、葉凱莉	陳昭榮、楊佳玲 林宗祺、楊瑩元 卓士昭、翁文祺、葉凱莉	陳昭榮、楊佳玲 林宗祺、楊瑩元 卓士昭、翁文祺、葉凱莉	陳昭榮、楊佳玲 林宗祺、楊瑩元 卓士昭、翁文祺、葉凱莉	
1,000,000 元 (含) ~ 2,000,000 元 (不含)	張宏德	張宏德	張宏德	張宏德	張宏德	張宏德
2,000,000 元 (含) ~ 3,500,000 元 (不含)	楊啓仁	楊啓仁	楊啓仁、楊銀明、林建良	楊啓仁、楊銀明、林建良	楊銀明、林建良	
3,500,000 元 (含) ~ 5,000,000 元 (不含)						
5,000,000 元 (含) ~ 10,000,000 元 (不含)					楊啓仁	
10,000,000 元 (含) ~ 15,000,000 元 (不含)						
15,000,000 元 (含) ~ 30,000,000 元 (不含)						
30,000,000 元 (含) ~ 50,000,000 元 (不含)						
50,000,000 元 (含) ~ 100,000,000 元 (不含)						
100,000,000 元以上						
總計	11	11	11	11	11	11

(二)監察人之酬金：本公司設置審計委員會，無監察人之設置

(三)總裁、總經理及副總經理之酬金（彙總配合級距揭露姓名方式）

2025年12月31日 單位：新台幣元

職稱	姓名	薪資(A)		退職退休金(B)		獎金及特支費等(C)		員工酬勞金額(D)				A、B、C及D等四項總額及占稅後純益之比例(%)		領取來自子公司以外轉投資事業或母公司酬金	
		本公司	財務報告內所有公司	本公司	財務報告內所有公司	本公司	財務報告內所有公司	本公司	現金金額	股票金額	財務報告內所有公司	現金金額	股票金額		本公司
總裁	楊銀明	4,529,590	4,529,590	0	0	877,503	877,503	57,728	0	57,728	0	0	5,464,821	5,464,821	無
總經理	林建良												4,36	4,36	

酬金級距表

給付本公司各個總經理及副總經理酬金級距	總經理及副總經理姓名	
	本公司	財務報告內所有公司(E)
低於1,000,000元		
1,000,000元(含)~2,000,000元(不含)		
2,000,000元(含)~3,500,000元(不含)	楊銀明、林建良	楊銀明、林建良
3,500,000元(含)~5,000,000元(不含)		
5,000,000元(含)~10,000,000元(不含)		
10,000,000元(含)~15,000,000元(不含)		
15,000,000元(含)~30,000,000元(不含)		
30,000,000元(含)~50,000,000元(不含)		
50,000,000元(含)~100,000,000元(不含)		
100,000,000元以上		
總計	2	2

註1：本表所揭露酬金內容與所得稅法之所得概念不同，故本表目的係作為資訊揭露之用，不作課稅之用。

## 分派員工酬勞之經理人姓名及分派情形

2025 年 12 月 31 日

	職稱	姓名	股票金額	現金金額	總計	總額占稅後純益之比例(%)
經 理 人	總裁	楊銀明	0	133,911	133,911	0.1068
	總經理	林建良				
	協理	陳錦賦				
	協理	林欽澤				
	協理	張惠珠				
	協理	劉桂君				
	副協理	王清儀				
	協理	李宗勳				
	公司治理主管	楊雅婷				

(四) 本公司及合併報表所有公司於最近二年度支付本公司董事、監察人、總經理及副總經理酬金總額占稅後純益比例之分析並說明給付酬金之政策、標準與組合、訂定酬金之程序、與經營績效之關聯性：

1. 本公司及合併報表支付本公司董事、總經理及副總經理酬金總額占稅後純益之比例

	2024 年	2025 年
董事、監察人、總經理及副總經理酬金 總額占稅後純益之比例(本公司)	2.4786%	11.2621%
董事、監察人、總經理及副總經理酬金 總額占稅後純益之比例(合併報表所有公司)	2.8649%	15.0363%

本公司 2024 年稅後純益為新台幣	1,240,953 仟元
合併報表所有公司 2024 年稅後純益為新台幣	1,240,953 仟元
本公司 2025 年稅後純益為新台幣	125,407 仟元
合併報表所有公司 2025 年稅後純益為新台幣	125,407 仟元

2. 給付酬金之政策、標準與組合、訂定酬金之程序、與經營績效之關聯性：

(1) 本公司董事酬金之發放係依本公司『董事薪資報酬管理規定』第 3 條辦理，本公司董事參與公司日常經營管理及執行本公司職務者，其個別報酬支給標準依其對公司營運參與程度及貢獻之價值，授權董事會並參酌同業水準議定之。董事薪酬含薪資、職務加給、各種獎金、退休金、執行業務費用及參與年度盈餘分配所提撥之董事酬勞；另當年度公司如有獲利，依本公司章程第 27 條之 1 規定，應以不超過當年度獲利狀況百分之三分派董事酬勞。獨立董事不參與董事酬勞分派。

本公司依「董事會績效評估辦法」定期評估董事之酬金，相關績效考核及薪酬合理性均經薪資報酬委員會及董事會審核。

- (2) 本公司經理人酬金之發放係依本公司『經理人薪資報酬管理規定』第3條辦理，依據本公司之『薪資計算管理規定』及『編制人員任用與晉升管理規定』，並參考公司整體的營運績效、經理人之服務年資、個人績效達成率、對公司之貢獻度、未來潛力等。經理人薪資報酬含薪資、退休金、各種津貼、各種獎金、各種加給、員工紅利及其他具有實質獎勵之措施；另當年度公司如有獲利，依本公司章程第27條之1規定，應以當年度獲利狀況不低於百分之0點五分派員工酬勞，其中以不低於獲利狀況百分之0點五為基層員工酬勞。
- (3) 本公司董事及經理人相關績效考核及薪酬合理性，均經薪資報酬委員會及董事會每年定期評估及審核，除參考個人的績效達成率及對公司的貢獻度，並參酌公司整體營運績效、產業未來風險及發展趨勢，以及隨時視實際經營狀況及相關法令適時檢討酬金制度，並綜合考量公司治理給予合理報酬，並適時檢視營運情形及相關法令，以達永續經營與風險控管之平衡。
- (4) 訂定酬金之程序，除參考公司整體營運績效(如稅前淨利額成長率、營益額成長率、集團超耗率)、產業經營風險及未來發展，亦參考個人績效達成率及對公司績效之貢獻度(如失能傷害頻率、離職率、試作試產開發件數、管理費用占比、良品率)給予合理之報酬。
- (5) 本公司酬金政策相關給付標準及制度之檢討，係以公司整體營運狀況為主要考量，並視績效達成率及貢獻度核定給付標準，以提升董事會及經理人之整體組織團隊效能。另參考業界薪酬標準，確保本公司管理階層之薪酬於業界具有競爭力，以留任優秀之管理人才；公司經理人績效目標均與「風險控管」結合，以確保職責範圍內可能之風險得以管理及防範，並依實際績效表現核給評等之結果，連結各相關人力資源及相關薪資報酬政策。本公司經營階層之重要決策，均衡酌各種風險因素後為之，相關決策之績效即反映於公司之獲利情形，進而經營階層之薪酬與風險之控管績效相關。

### 三、公司治理運作情形：

#### (一)董事會運作情形：

##### 董事會運作情形資訊

2025 年董事會開會 5 次，董事監察人出席情形如下：

職稱	姓名	實際出(列)席次	委託出席次數	實際出(列)席率(%)	備註
董事長	楊啓仁	5	0	100%	
副董事長	張宏德	5	0	100%	
董事	楊銀明	5	0	100%	
董事	陳昭榮	5	0	100%	
董事	林建良	5	0	100%	
董事	楊佳玲	5	0	100%	
董事	林宗祺	5	0	100%	
董事	楊瑩元	5	0	100%	
獨立董事	卓士昭	5	0	100%	
獨立董事	翁文祺	5	0	100%	
獨立董事	葉凱莉	5	0	100%	

其他應記載事項：

- 董事會之運作如有下列情形之一者，應敘明董事會日期、期別、議案內容、所有獨立董事意見及公司對獨立董事意見之處理：
  - 證券交易法第 14 條之 3 所列事項：本公司已於 2018 年 6 月 11 日設置審計委員會，適用證券交易法第 14 條之 5，故不適用證券交易法第 14 條之 3，相關決議請參閱審計委員會運作情形之說明。
  - 除前開事項外，其他經獨立董事反對或保留意見且有紀錄或書面聲明之董事會議決事項：無此情形。
- 董事對利害關係議案迴避之執行情形(應敘明董事姓名、議案內容、應利益迴避原因以及參與表決情形)：本公司已於『董事會議事規範』明訂董事利益迴避之條款，依相關規定辦理之。
- 董事會自我(或同儕)評鑑之評估週期及期間、評估範圍、方式及評估內容等資訊：見下頁附表
- 當年度及最近年度加強董事會職能之目標(例如設立審計委員會、提昇資訊透明度等)與執行情形評估：
  - 本公司依據相關法令、公司章程及股東會決議，於 2024 年 5 月選任第 21 屆董事會成員共 11 席(含 3 席獨立董事)。為強化監督職能與決策透明度，由全體獨立董事擔任審計委員會委員，有效提升董事會之獨立性。董事會成員之組成展現高度的多元化與專業深度，包含營運判斷、會計財務分析、經營管理思維、危機處理、領導決策、輪胎產業知識與國際觀。為確保治理品質持續精進，全體董事每年定期參與進修計畫，公司亦依法為其執行業務範圍購買責任保險，以完備風險保障。本公司董事會秉持忠誠、謹慎及善盡管理人責任之態度，以追求公司利益及極大化股東價值為前提，對股東會負責。在職權行使上，董事會嚴謹評估經營策略、風險管理及投資規劃等重大事項，並高度重視公司治理，積極落實內部控制制度，實踐永續經營之承諾。

- (2) 本公司董事會組成整體考量包含營運判斷、管理能力，財務分析能力、危機處理能力、產業洞悉能力、國際市場觀、領導、決策能力等。
- (3) 本公司於公開資訊觀測站揭露董事進修情形、董事會出席情形、董事酬金等資訊。
- (4) 本公司設置審計委員會，負責監督公司財務報表之允當表達、簽證會計師之選(解)任及獨立性及績效、公司內部控制之有效實施、公司遵循相關令及規則以及公司存在或潛在風險之管控。
- (5) 2021年5月6日設置公司治理主管，2025年3月11日董事會通過楊雅婷經理為本公司之公司治理主管，自2025年4月1日適用。
- (6) 本公司2025年9月18日委託『臺灣董事會績效協進會』進行實地訪評，董事會績效外部評估結果見公司網站及下表

附表：2025年董事會暨功能性委員會績效評估結果

評估週期	評估期間	評估範圍	評估方式	評估內容	評估結果
每年一次	2025.01.01 ~ 2025.12.31	董事會 績效評估	董事長 評核	1. 對公司營運之參與程度 2. 提升董事會決策品質 3. 董事會組成與結構 4. 董事的選任及持續進修 5. 內部控制	整體為：優良 加權平均分數：99.00
每年一次	2025.01.01 ~ 2025.12.31	董事成員 績效評估	董事成員 自評	1. 公司目標與任務之掌握 2. 董事職責認知 3. 對公司營運之參與程度 4. 內部關係經營與溝通 5. 董事之專業及持續進修 6. 內部控制	整體為：優良 加權平均分數：97.60
每年一次	2025.01.01 ~ 2025.12.31	審計 委員會 績效評估	審計 委員會 委員自評	1. 公司營運之參與程度 2. 審計委員會職責認知 3. 提升審計委員會決策品質 4. 審計委員會組成及成員選任 5. 內部控制	整體為：優良 加權平均分數：99.67
每年一次	2025.01.01 ~ 2025.12.31	薪資報酬 委員會 績效評估	薪資報酬 委員會 委員自評	1. 對公司營運之參與程度 2. 薪資報酬委員會職責認知 3. 薪資報酬委員會決策品質 4. 薪資報酬委員會組成及成員選任	整體為：優良 加權平均分數： 100.00
每三年一次	2023.01.01 ~ 2025.06.30	整體 董事會	董事會 外部評估	1. 董事會組成與結構 2. 董事之選任及持續進修 3. 董事會對公司營運之參與程度 4. 提升董事會決策品質 5. 內部控制 6. 永續發展 7. 價值創造	1. 整體董事會專業涵蓋範疇廣泛，能有效提供多元決策觀點，支持公司長期永續經營與發展。 2. 董事成員在會議中主動提供專業意見與建議，重大議案

評估週期	評估期間	評估範圍	評估方式	評估內容	評估結果
					<p>均能充分討論，有效凝聚共識並提升決策品質。</p> <p>3. 113 年度永續報告書並經知名會計師事務所確信，充分展現公司重視永續發展並致力於提升 ESG 作為與成效。</p> <p>4. 內部稽核部門除有效執行內部控制與監督查核職能外，更能進一步主動發掘增進公司價值之積極作為（如爭取退稅），有益提升管理功能，值得肯定。</p>

## (二)審計委員會運作情形：

本公司於 2018 年 6 月 11 日設置審計委員會，現由三位獨立董事組成，成員專業資格請參閱本年報第 10-13 頁董事及獨立董事資料(二)相關內容。審計委員會旨在監督公司財務報表允當表達、內部控制制度有效實施、簽證會計師之選(解)任及獨立(適任)性、公司遵循相關法令規定、公司潛在或存在風險管控、研議公司治理風險管理政策與作業程序管理規定；審計委員會審議之事項為證券交易法第 14 條之 5 所規定事項。

2025 年審計委員會運作情形如下：

1. 每季召開審計委員會，監督公司財務報表允當表達、考核內部控制制度有效性。
2. 審閱財務報表。
3. 審議背書保證案。
4. 評估會計師獨立性及適任性。
5. 評估應收帳款逾正常授信期限及金額是否屬資金貸與性質。
6. 審議盈餘分配案
7. 審議對子公司增資案。
8. 審議基層員工範圍案。
9. 審議子公司組織架構調整案。
10. 風險管理之監督。

2025 年審計委員會開會 5 次，獨立董事出席情形如下：

職稱	姓名	實際出席次數	委託出席次數	實際出席率(%)	備註
召集人	卓士昭	5	0	100%	
獨立董事	翁文祺	5	0	100%	
獨立董事	葉凱莉	5	0	100%	

其他應記載事項：

1. 審計委員會之運作如有下列情形之一者，應敘明審計委員會召開日期、期別、議案內容、獨立董事反對意見、保留意見或重大建議項目內容、審計委員會決議結果以及公司對審計委員會意見之處理。

(1) 證券交易法第 14 條之 5 所列事項。

審計委員會日期	議案內容	獨立董事意見	審計委員會決議結果	公司對審計委員會意見之處理
2025.01.22 第三屆 第三次	1. 本公司評估『應收帳款是否逾正常授信期限及金額』案。 2. 本公司會計師獨立性及適任性評估案。 3. 辦理本公司之子公司背書保證案。 4. 本公司對子公司增資案。	無意見	除第 4 案經主席徵詢出席委員決議提董事會討論，其他議案經全體出席委員同意通過。	除第 4 案配合集團整體運作，不對子公司增資，其他議案經 2025.01.22 董事會全體出席董事同意通過。
2025.03.11 第三屆 第四次	1. 本公司基層員工之範圍案。 2. 本公司一一三年度營業報告書及財務報表討論案。 3. 本公司一一三年度盈餘分派討論案。 4. 本公司內部控制制度聲明書討論案。 5. 本公司評估『應收帳款是否逾正常授信期限及金額』案。 6. 本公司歐洲地區子公司進行組織架構調整案。	無意見	經全體出席委員同意通過。	經 2025.03.11 董事會全體出席董事同意通過。
2025.05.09 第三屆 第五次	1. 本公司一一四年度第一季財務報表案。 2. 本公司評估『應收帳款是否逾正常授信期限及金額』案。 3. 辦理本公司之子公司背書保證案。	無意見	經全體出席委員同意通過。	經 2025.05.09 董事會全體出席董事同意通過。

審計委員會日期	議案內容	獨立董事意見	審計委員會決議結果	公司對審計委員會意見之處理
2025.08.08 第三屆第六次	1. 本公司一一四年度第二季財務報表案。 2. 本公司評估『應收帳款是否逾正常授信期限及金額』案。 3. 辦理本公司之子公司背書保證案。	無意見	經全體出席委員同意通過。	經 2025.08.08 董事會全體出席董事同意通過。
2025.11.11 第三屆第七次	1. 本公司一一五年度稽核計畫訂定案。 2. 本公司一一四年度第三季財務報表案。 3. 本公司評估『應收帳款是否逾正常授信期限及金額』案。 4. 辦理本公司之子公司背書保證案。	無意見	經全體出席委員同意通過。	經 2025.11.11 董事會全體出席董事同意通過。
2026.02.10 第三屆第八次	1. 本公司修訂『會計師獨立性及適任性評估規定』案。 2. 公司評估『應收帳款逾正常授信期限及金額』是否有屬資金貸與性質案。 3. 本公司修訂『取得或處分資產處理程序』條文案。 4. 辦理本公司之子公司背書保證案。	無意見	經全體出席委員同意通過。	經 2026.02.10 董事會全體出席董事同意通過。
2026.03.11 第三屆第九次	1. 本公司一一四年度營業報告書及財務報表討論案。 2. 本公司一一四年度盈餘分派討論案。 3. 本公司會計師獨立性及適任性評估案。 4. 本公司更換會計師案。 5. 本公司內部控制制度聲明書討論案。 6. 本公司向建豐工業(股)公司承租土地與廠房案。	無意見	經全體出席委員同意通過。	經 2026.03.11 董事會全體出席董事同意通過。

(2) 除前開事項外，其他未經審計委員會通過，而經全體董事三分之二以上同意之議決事項：  
無此情形。

- 獨立董事對利害關係議案迴避之執行情形，應敘明獨立董事姓名、議案內容、應利益迴避原因以及參與表決情形：無此情形。
- 獨立董事與內部稽核主管及會計師之溝通情形（應包括就公司財務、業務狀況進行溝通之重大事項、方式及結果等）。

(1) 2025年及2026年截至刊印日止，獨立董事與內部稽核主管之溝通情形摘要

會議日期	溝通內容	溝通方式	溝通結果
2025.01.22	內部稽核執行情形報告。	會議簡報	洽悉，無其他意見

會議日期	溝通內容	溝通方式	溝通結果
2025.03.11	1. 內部稽核執行情形報告。 2. 內部控制制度聲明書討論。	會議簡報	洽悉，無其他意見
2025.05.09	內部稽核執行情形報告。	會議簡報	洽悉，無其他意見
2025.08.08	內部稽核執行情形報告。	會議簡報	洽悉，無其他意見
2025.11.11	1. 內部稽核執行情形報告。 2. 本公司一一五年度稽核計畫。	會議簡報	洽悉，無其他意見
2026.02.10	內部稽核執行情形報告。	會議簡報	洽悉，無其他意見
2026.03.11	1. 內部稽核執行情形報告。 2. 內部控制制度聲明書討論。	會議簡報	洽悉，無其他意見

(2) 2025 年及 2026 年截至刊印日止，獨立董事與會計師之溝通情形摘要

會議日期	溝通內容	溝通方式	溝通結果
2025.03.11	1. 與治理單位溝通財務報表查核結果。 2. 關鍵查核事項。 3. 管理當局之會計估計及會計原則。 4. 獨立性聲明。 5. 2024 年非確信服務項目。	會議簡報	洽悉，無其他意見
2025.11.11	1. 與治理單位溝通財務報表核閱結果。 2. 重大會計政策、會計估計、事件或交易。 3. 114 年度查核規劃。 4. 關鍵查核事項。	會議簡報	洽悉，無其他意見
2026.03.11	1. 與治理單位溝通財務報表查核結果。 2. 關鍵查核事項。 3. 重大會計政策、重大會計估計與重大事件或交易。 4. 獨立性聲明。 5. 2025 年非確信服務項目。	會議簡報	洽悉，無其他意見

(三)公司治理運作情形及其與上市上櫃公司治理實務守則差異情形及原因

評估項目	運作情形(註1)		與上市上櫃公司 治理實務守則差 異情形及原因
	是	否	
摘要說明			
一、公司是否依據「上市上櫃公司治理實務守則」訂定並揭露公司治理實務守則？	✓		本公司已依據「上市上櫃公司治理實務守則」訂定公司治理實務守則，並於公開資訊觀測站及本公司網站揭露 ( <a href="https://www.esg.kenda.com.tw">https://www.esg.kenda.com.tw</a> )。
二、公司股權結構及股東權益			無重大差異
(一) 公司是否訂定內部作業程序處理股東建議、疑義、糾紛及訴訟事宜，並依程序實施？	✓		本公司已制定股東會議事規則，並設置發言人及代理發言人處理相關問題。
(二) 公司是否掌握實際控制公司之主要股東及主要股東之最終控制者名單？	✓		本公司透過股務代理機構提供股東名冊資料，並由內部人股權申報制度掌握。
(三) 公司是否建立、執行與關係企業間之風險控管及防火牆機制？	✓		本公司已制定子公司監理相關作業並依規定執行之，稽核人員亦依規定定期至各子公司監理查核。
(四) 公司是否訂定內部規範，禁止公司內部人利用市場上未公開資訊買賣有價證券？	✓		本公司訂有「防範內線交易管理規定」，用以規範公司內部人員利用市場尚未公開之資訊買賣有價證券。每年依實際需求對員工、內部人舉辦「防範內線交易」教育訓練課程。2025年10月27日邀請本公司委任律師對幹部及部份員工宣導防範內線交易，並將宣導資料寄予各董事及公告於公司內部網站供同仁參閱。
三、董事會之組成及職責			無重大差異
(一) 董事會是否擬訂多元化政策、具體管理目標及落實執行？	✓		本公司依「建大工業股份有限公司公司治理守則」第20條訂定董事會多元化方針，包含董事須具備之基本條件、專業知識及技能，營運判斷能力、會計財務分析能力、經營管理思維、危機處

評估項目	運作情形(註1)		與上市櫃公司 治理實務守則差 異情形及原因
	是	否	
(二) 公司除依法設置薪資報酬委員會及審計委員會外，是否自願設置其他各類功能性委員會？	✓	<p>理、領導及決策能力等。此外，本方針亦包含董事須具備足夠的輪胎產業知識及國際觀。</p> <p>本公司董事會成員共計 11 名，其中具員工身份之董事占比為 18%(2 名)、獨立董事占比為 27%(3 名)、女性董事占比為 27%(3 名)，2 名獨立董事任期年資在 3 年以下，1 名獨立董事任期年資在 3-6 年，3 名董事年齡在 70 歲以上，4 名董事年齡在 61-70 歲，2 名董事年齡在 51-60 歲，2 名董事年齡在 50 歲以下。董事大部份具有公司業務所需經驗，相關經驗見第 10-11 頁及第 13 頁。</p> <p>本公司董事會成員包含各領域專業人士，並從各界廣納賢才成就多元化。成員組成包含與本公司相關之化工專業、市場專業人才。本公司就董事成員之遴選皆以能力為首要考量，並無歧視之虞。本公司注重董事會成員組成之性別平等，並擬定 2027 年女性董事至少佔董事席次 1/3 之目標。</p> <p>本公司於 2024 年完成董事改選後，女性董事席次已由原先的 1 席增加至 3 席，比例大幅提升至 27%，展現本公司在推動性別平等的決心。未來本公司將持續透過多元管道延攬優秀女性人才，進一步強化董事會的專業深度與多元決策能力，目標於 2027 年將女性董事比例提升至 1/3 以上，建構更具包容力的公司治理環境。</p> <p>本公司於 2022 年 1 月 21 日董事會通過設置永續發展委員會；2024 年 5 月 31 日股東會改選董事後，於 2024 年 6 月 28 日董事會遴選楊佳玲董事、張宏德董事、林宗祺董事為第二屆永續發展委員會委員，並推舉楊佳玲董事擔任主任委員。</p>	

評估項目	運作情形(註1)		與上市上櫃公司治理實務守則差異情形及原因
	是	否	
(三) 公司是否訂定董事會績效評估辦法及其評估方式，每年並定期進行績效評估，且將績效評估之結果提報董事會，並運用於個別董事薪資報酬及提名續任之參考？	✓	<p>本公司為落實公司治理並提升董事會功能，於2015年5月11日訂定「董事會績效評估辦法」並逐年執行績效評估，隨後於2020年11月11日將功能性委員會納入考核範圍並修正辦法為「董事會暨功能性委員會績效評估規定」，經董事會通過後施行；為強化評估之客觀性與獨立性，本公司於2025年8月8日經董事會通過修訂，明確規範每三年得委由外部專業獨立機構或專家學者團隊執行評估一次，以上規定亦同步公告於本公司網站。</p> <p>本公司於2025年9月18日委託「台灣董事會績效協進會」進行專業實地訪評，並於當年度12月底前完成涵蓋整體董事會、個別董事成員及功能性委員會（含審計委員會及薪資報酬委員會）之年度評估；其評估方式結合董事會績效考核自評、董事會成員自我績效考核自評及各功能性委員會自評等多重維度，評估結果已提報2026年2月10日薪資報酬委員會及董事會，作為個別董事薪資報酬之運用依據及未來提名續任之重要參考指標。</p> <p>董事會暨功能性委員會績效評估結果請參閱本公司網站及本報第21-22頁。</p>	
(四) 公司是否定期評估簽證會計師獨立性？	✓	<p>本公司簽證會計師之委任由審計委員會同意後提董事會決議。本公司於2015年訂定『會計師獨立性評估辦法』，每年定期檢視會計師之獨立性並於審計委員會及董事會討論，確認會計師與本公司除簽證、財稅案件及相關服務之報酬外，無其他財務利益及業務關係，並審視會計師是否與本公司之董事、經理人或對審計案件有重大影響職務之人員有親屬關係，及最近二年是否有在本公司擔任董事、經理人或對審計工作有重大影響之職務。會計師獨</p>	

評估項目	運作情形(註1)		與上市上櫃公司治理實務守則差異情形及原因
	是	否	
		<p>立性評估項目請參閱本報第34頁。</p> <p>為提升財報審計品質，2023年1月17日董事會通過修訂『公司治理守則規定』，加入審計品質指標(AQIs)做為評估聘任會計師之適任性，並於2023年3月10日董事會通過將原『會計師獨立性評估規定』修改為『會計師獨立性與適任性評估規定』，參考審計品質指標(AQI)，將會計師專業性、品質控管、獨立性、監督、創新能力等五大構面之適任性納入評估簽證會計師之參考，會計師適任性評估項目請參閱本報第34頁。</p> <p>本公司委任會計師符合獨立性及適任性要求，並於2026年3月11日提審計委員會及董事會討論。會計師及審計小組獨立聲明書、會計師獨立性及適任性評估表公布於本公司網站。</p>	
四、上市上櫃公司是否配置適任及適當人數之公司治理人員，並指定公司治理主管，負責公司治理相關事務(包括但不限於提供董事、監察人執行業務所需資料、協助董事、監察人遵循法令、依法辦理董事會及股東會之會議相關事宜、製作董事會及股東會議事錄等)?	✓	<p>本公司經2021年5月6日董事會決議通過，設置公司治理主管，2023年8月8日董事會通過改聘沈瑞雄顧問為專責公司治理主管，沈瑞雄顧問於2025年3月11日辭職。於2025年3月11日董事會通過楊雅婷經理為公司治理主管，自2025年4月1日適用，辦理『董事會設置及行使職權應遵循事項要點』第21條有關公司治理相關事務，亦配置公司治理人員一人。公司治理主管職責為依法辦理董事會及股東會之會議相關事宜、製作董事會及股東會議事錄、提供董事執行業務所需資料、協助董事就任、持續進修及法令遵循等。</p> <p>2025年及2026年業務執行情形如下：</p> <ol style="list-style-type: none"> <li>1. 辦理董事會及股東會法遵事宜、會議召開。</li> <li>2. 安排董事進修課程。</li> <li>3. 提供董事執行業務所需資料。</li> </ol>	無重大差異

評估項目	運作情形(註1)		與上市上櫃公司治理實務守則差異情形及原因
	是	否	
		<p>4. 檢視公司治理相關規章修訂。</p> <p>5. 精進公司治理評鑑項目之運作及達成。</p> <p>6. 安排獨立董事與會計師之溝通會議。</p> <p>公司登記及變更登記由本公司財務部執行相關作業。</p> <p>公司治理主管進修資訊請參閱本報第35-36頁。</p>	
五、公司是否建立與利害關係人(包括但不限於股東、員工、客戶及供應商等)溝通管道，及於公司網站設置利害關係人專區並妥適回應利害關係人所關切之重要企業社會責任議題？	✓	<p>本公司除建立發言人制度，對於員工、供應商、客戶及其他利害關係人均設有溝通管道以確保溝通無礙，並以發言人總責相關權限。本公司設立ESG網站，包含永續發展專區(含利害關係人)及投資人專區資訊，揭露公司永續發展執行情形、與利害關係人溝通及關注議題，另於ESG網站的『聯絡我們』專區設有聯繫洽詢資訊。以上請參閱本公司 ESG 網站 (<a href="https://www.esg.kenda.com.tw/">https://www.esg.kenda.com.tw/</a>)。</p>	無重大差異
六、公司是否委任專業股務代理機構辦理股東會事務？	✓	<p>本公司委任專業股務代理機構：中國信託商業銀行代理部，並將股東會事務委其辦理。</p>	無重大差異
七、資訊公開	✓	<p>本公司網站設立公司治理專區、財務資訊專區，依法揭露財務及公司治理資訊，請參閱本公司ESG網站 (<a href="https://www.esg.kenda.com.tw/">https://www.esg.kenda.com.tw/</a>)。</p>	無重大差異
(一) 公司是否採行其他資訊揭露之方式(如架設英文網站、指定專人負責公司資訊之蒐集及揭露、落實發言人制度、法人說明會過程放置公司網站等)？	✓	<p>本公司有專人負責公司資訊之蒐集及揭露，並即時將資訊上傳公司網站供參閱，且依規定設置發言人並落實發言人制度並報備。近期法說會相關資料公布於公司網站投資人專區，以利投資人參閱。</p>	
(二) 公司是否於會計年度終了後兩個月內公告	✓	<p>本公司之財務報告與各月份營運情形皆於規定期限內公告。</p>	

評估項目	運作情形(註1)		與上市櫃公司治理實務守則差異情形及原因
	是	否	
並申報年度財務報告，及於規定期限前提早公告並申報第一、二、三季財務報告與各月份營運情形？			
八、公司是否有其他有助於瞭解公司治理運作情形之重要資訊（包括但不限於員工權益、僱員關懷、投資者關係、供應商關係、利害關係人之權利、董事及監察人進修之情形、風險管理政策及風險衡量標準之執行情形、客戶政策之執行情形、公司為董事及監察人購買責任保險之情形等）？	✓		<p>1. 員工權益：本公司以誠信對待員工，依勞基法相關規定來確保員工權益，並成立工會來為員工權益把關，除了勞保、健保、退休金提撥等，另享有定期健檢。</p> <p>2. 僱員關懷：公司秉持著人才為企業之資產，對員工之關懷以勞動基準法為基礎，成立企業工會不定期召開勞資會議進行溝通，並設立「職工福利委員會」按月提撥經費、定期舉辦員工福利活動。每月有3次職業醫學科醫師臨廠服務。</p> <p>2025年邀請童綜合醫院職業專科醫師辦理熱危害處理及預防健康講座。此外，廠醫安排受傷員工進行復工評估及妊娠員工的工作場所危害評估，並進行母性保護計畫。</p> <p>3. 投資者關係：透過公開資訊觀測站及發言人制度並於公司網站上設置投資人專區公告相關資訊，使投資人能即時且充分了解公司經營成果與長期經營策略方向，提供投資人、分析師及國內外專業投資機構最好的服務。</p> <p>4. 供應商關係：推動「綠色採購」，強化供應商對社會與環境的正面影響。本公司依平等互惠原則與供應商維持良好的夥伴關係，並建立穩定供應鏈，且不定期進行稽核以確保供應品質。</p> <p>5. 利害關係人之權利：利害關係人得與公司進行溝通與建言，以維護應有之合法權益。本公司另訂有員工與利害關係人往</p>

評估項目	運作情形(註1)		與上市上櫃公司治理實務守則差異情形及原因
	是	否	
		<p>摘要說明</p> <p>來行為管理規定。</p> <p>6. 董事、財務主管、公司治理主管及內部稽核人員進修情形：本公司董事、財務主管及內部稽核人員進修情形皆符合法定進修時數(詳見本年報第35-36頁)。</p> <p>7. 風險管理政策及風險衡量標準之執行情形：本公司風險管理事項由審計委員會監督，並由公司治理組負責擬定風險管理政策，及確保董事會所核定實施之風險管理政策的執行，並於2025年11月11日向審計委員會及董事會報告風險管理運作執行情形。有關風險項目及因應對策請參閱本年報第95-96頁。</p> <p>8. 客戶政策之執行情形：本公司與客戶維持穩定良好關係，創造雙贏價值。</p> <p>9. 公司為董事購買責任保險之情形：已為董事購買相關責任保險至2026年6月，並提報董事會。</p>	
<p>九、請就臺灣證券交易所股份有限公司治理中心最近年度發布之公司治理評鑑結果說明已改善情形，及就尚未改善者提出優先加強事項與措施。(未列入受評公司者無需填列)</p> <p>2024年永續報告書已完成確信，2025年永續報告書即將進行確信、每季財務報告英文版資訊已建置於公司網站。 (<a href="https://www.esg.kenda.com.tw/en">https://www.esg.kenda.com.tw/en</a>)</p>		<p>九、請就臺灣證券交易所股份有限公司治理中心最近年度發布之公司治理評鑑結果說明已改善情形，及就尚未改善者提出優先加強事項與措施。(未列入受評公司者無需填列)</p> <p>2024年永續報告書已完成確信，2025年永續報告書即將進行確信、每季財務報告英文版資訊已建置於公司網站。</p>	
<p>十、本公司制訂董事會成員及重要管理階層之接班規劃：</p> <p>(一)董事會成員之接班規劃</p> <p>本公司依照章程設置董事七至十一人(含獨立董事至少三名)，採候選人提名制，由股東會就具備為能力之人選任之。董事會成員之組成，首重商務、財務、會計及本公司業務所需之專業經驗。為因應全球永續發展趨勢，本公司特別強化董事會對於公司治理、環境保護、社會責任及職業安全衛生等永續策略之指導效能，確保董事會成員能為公司長期經營目標提供實質助益。</p> <p>此外，本公司定期安排董事年度進修課程(詳本年報第35-36頁)，涵蓋永續轉型、地緣政治風險控管及智慧製造等前瞻課題，以提升決策品質。</p>			

評估項目	運作情形(註1)		與上市上櫃公司治理實務守則差異情形及原因
	是	否	
<p><u>董事接班人選規畫與遴選機制</u></p> <p>本公司透過制度化之評估與推薦程序，進行董事接班人選之儲備與規畫：</p> <ol style="list-style-type: none"> <li>多元專業人才庫建置： <ol style="list-style-type: none"> <li>(1)現任董事推薦：由現任董事依據公司發展願景，推薦具備產業前瞻性、國際市場洞察力或 ESG 專業之優秀人才。</li> <li>(2)股東推薦機制：廣納股東所推薦之合適人選，確保董事會組成能平衡各利害關係人之觀點。</li> </ol> </li> <li>績效導向之續任評估： <p>依據本公司「董事會績效評估辦法」，將董事之參與度、專業貢獻度及對公司文化之認同度，作為提名續任之關鍵指標，以維持董事會之高效能運作。</p> </li> <li>接班梯隊之專業培育： <p>針對潛在接班人選，透過參與重要決策會議、擔任委員會職務或特定專案指導，深化其對橡膠產業價值鏈與全球佈局策略之理解，確保接班程序之穩健銜接。</p> </li> </ol> <p>(二)重要管理階層之接班規畫</p> <p>本公司已建立完善之重要管理階層接班規畫，旨在確保企業永續經營與領導梯隊的穩定。相關執行重點如下：</p> <ol style="list-style-type: none"> <li>系統化培育機制： <p>透過「高階主管跨領域歷練」與「專案任務指派」，強化接班候選人之全局觀與決策視野。同時落實「職務代理人制度」，將代理實務納入日常運作，確保管理職能之無縫銜接。</p> </li> <li>多维度職能訓練： <p>定期針對管理階層及其代理人舉辦內外培訓。除深耕產業專業知識外，核心課程聚焦於策略判斷力、變革管理及危機處理能力，全面提升決策品質與經營韌性。</p> </li> <li>人才儲備庫與選拔： <p>配合企業中長期願景，建置動態「人才儲備庫」。透過績效評核與職能潛力鑑定，識別關鍵接班人選，並依據個人發展計畫落實補強訓練。</p> </li> <li>導師傳承與企業文化： <p>由現任經營階層擔任導師，傳承核心價值觀與產業經驗，確保公司優良文化與核心競爭力得以延續，為本公司長遠發展儲備高素質之領導人力。</p> </li> </ol>			

2026年會計師獨立性及適任性評估表

評估委任事務所及會計師：勤業眾信聯合會計師事務所/蔣淑菁計師、張麗君會計師

附表1：會計師獨立性評估表

評估項目	評估結果		說明
	是	否	
1. 簽證會計師與本公司間未有直接或重大間接財務利益關係。	✓		
2. 簽證會計師與本公司間未有重大密切之商業關係。	✓		
3. 簽證會計師於審計本公司時未有潛在之僱傭關係。	✓		
4. 簽證會計師未有與本公司有金錢借貸之情事。	✓		
5. 簽證會計師未持有本公司股份。	✓		
6. 簽證會計師未有超過連續七年提供本公司審計服務。	✓		
7. 簽證會計師與其審計小組成員定期參與同業公會或其他相關組織之評鑑，確守誠實、公正及獨立性	✓		
8. 簽證會計師及其審計小組成員目前或最近二年是否有在本公司擔任董事、經理人或對審計工作有重大影響之職務		✓	
9. 簽證會計師是否與本公司之董事、經理人或對審計案件有重大影響職務之人員有親屬關係		✓	
10. 簽證會計師是否已符合會計師職業道德規範公報第10 號有關獨立性之規範，並取得簽證會計師出具之「獨立性聲明書」	✓		

附表2：會計師適任性評估表

	評估項目	評估結果		說明
		是	否	
專業性	會計師及查核人員之審計經驗，相較於同業平均是否具備足夠，以執行查核工作。	✓		
	會計師及查核人員之教育訓練，相較於同業平均是否接受足夠，以持續獲取專業知識及技能。	✓		
	事務所之流動率，相較於同業平均是否維持足夠資深之人力資源。	✓		
	事務所之專業人員(查核人員以外)，相較於同業平均是否擁有足夠，以支援查核團隊。	✓		
品質控管	會計師之工作負荷，相較於同業平均是否不會過重。	✓		
	查核團隊成員於各查核階段之投入，相較於同業平均是否適當。	✓		
	EQCR(案件品質管制複核)會計師執行審計案件之複核時數，相較於同業平均是否投入足夠。	✓		
	事務所之品質控管人力，相較於同業平均是否具備足夠，以支援查核團隊。	✓		
獨立性	事務所提供我司之非審計服務公費占比是否不影響獨立性。	✓		
	事務所提供我司之累計審計服務年數是否不影響獨立性。	✓		
監督	事務所之品質管制及審計個案是否依有關法令及準則執行。	✓		
創新能力	會計師事務所是否提升審計品質之承諾，包括採行或規劃提升審計品質相關之計畫或投入。	✓		

附表3：2025年度董事、財務主管、公司治理主管、內部稽核人員進修情形

職稱	姓名	進修日期	主辦單位	課程名稱	進修時數
董事長	楊啓仁	2025.07.09	國泰金控 臺灣證券交易所	2025國泰永續金融暨 氣候變遷高峰論壇	6
副董事長	張宏德	2025.07.09	國泰金控 臺灣證券交易所	2025國泰永續金融暨 氣候變遷高峰論壇	6
董事	楊銀明	2025.10.31	臺灣證券交易所	114年內部人股權交易 法律遵循宣導說明會	3
董事	楊銀明	2025.07.20	證券櫃檯買賣中心	透過櫃買市場實踐永續發展課程	3
董事	陳昭榮	2025.06.20	國泰世華銀行 台灣金融研訓院	2025 董事公司治理講座	3
董事	陳昭榮	2025.03.19	瑞士銀行 台灣金融研訓院	2025 公司治理暨 企業永續經營研習班	3
董事	林建良	2025.10.03	臺灣證券交易所	114 年度防範內線交易宣導會	3
董事	林建良	2025.10.01	國泰世華銀行 台灣金融研訓院	2025 董事公司治理講座- 迎戰變局 攜手前行	3
董事	楊佳玲	2025.06.10	中華民國企業永續 發展協會 臺灣證券交易所	2025 CDP 台灣發表會	3
董事	楊佳玲	2025.04.23	投資人關係協會	全球秩序變遷下台灣的未來	3
董事	林宗祺	2025.07.09	國泰金控 臺灣證券交易所	2025國泰永續金融暨 氣候變遷高峰論壇	6
董事	楊瑩元	2025.07.09	國泰金控 臺灣證券交易所	2025國泰永續金融暨 氣候變遷高峰論壇	6
獨立董事	卓士昭	2025.08.26	財團法人中華民國 會計研究發展基金會	2025 ESG 高峰會	6
獨立董事	翁文祺	2025.10.15	中華公司治理協會	強化法令遵循確保永續經營	3
獨立董事	翁文祺	2025.04.14	中華公司治理協會	解讀美國川普政府的經貿戰略	3
獨立董事	葉凱莉	2025.06.19	證基會	太空科技大爆發：B5G與6G 低軌道衛星技術與發展趨勢	3
獨立董事	葉凱莉	2025.06.19	證基會	川普2.0：全球稅務改革與 供應鏈重組的企業應對策略	3
財務主管	劉桂君	2025.05.15 2025.05.16	財團法人中華民國 會計研究發展基金會	發行人證券商證券交易所會計主管 持續進修班(審計、會計、 公司治理、職業道德法律責任)	12
公司治理主管	楊雅婷	2025.10.31	臺灣證券交易所	114 年內部人股權交易 法律遵循宣導說明會	3

職稱	姓名	進修日期	主辦單位	課程名稱	進修時數
公司治理主管	楊雅婷	2025.08.15	中華民國企業永續發展協會 臺灣證券交易所	CDP 對應 IFRS S2 問題解析宣導課程 -強化氣候資訊揭露以提升企業氣候韌性	6
公司治理主管	楊雅婷	2025.07.09	國泰金控 臺灣證券交易所	2025國泰永續金融暨 氣候變遷高峰論壇	6
稽核主管	謝玉璜	2025.12.11	內部稽核協會	內部稽核數位轉型實務研討	6
稽核主管	謝玉璜	2025.07.15	內部稽核協會	漂綠與不實永續報告書的 法律責任分析	6
內稽人員	陳昱睿	2025.10.13	內部稽核協會	風險導向內部稽核方法與實務	6
內稽人員	陳昱睿	2025.08.05	內部稽核協會	Power BI-資料整合與分析	6

#### (四)薪資報酬委員會組成、職責及運作情形：

1. 本公司薪酬委員會職責：定期檢討本公司董事、經理人績效評估標準、年度及長期之績效目標，與薪資報酬之政策、制度、標準與結構。並定期評估本公司董事、經理人之績效目標達成情形，並依據績效評估標準所得之評估結果，訂定其個別薪資報酬之內容及數額。

本公司董事、經理人之績效評估及薪資報酬，係參考同業水準支給情形，並考量個人所投入之時間、所擔負之職責、達成個人目標情形、擔任其他職位表現、公司近年給予同等職位者之薪資報酬，暨由公司短期及長期業務目標之達成、公司財務狀況等評估個人表現與公司經營績效及未來風險之關連合理性。

#### 2. 薪資報酬委員會成員資料

身分別 (註1)	姓名	條件	專業資格與經驗 (註2)	獨立性情形 (註3)	兼任其他公開 發行公司薪資 報酬委員會 成員家數
					姓名
獨立董事 (召集人)	卓士昭		參閱本年報第10-13頁董事及獨立董事資料(二)相關內容	符合 獨立性情形	1
獨立董事	翁文祺		參閱本年報第10-13頁董事及獨立董事資料(二)相關內容	符合 獨立性情形	1
獨立董事	葉凱莉		參閱本年報第10-13頁董事及獨立董事資料(二)相關內容	符合 獨立性情形	0

- (1)本公司薪資報酬委員會委員具商務、法務、財務、會計或公司業務所須之工作經驗。
- (2)本公司薪資報酬委員會委員本人、配偶、二親等以內親屬皆未擔任本公司或其關係企業之董事、監察人或受僱人。

(3)本公司薪資報酬委員會委員皆未擔任與本公司有特定關係公司之董事、監察人或受僱人。

(4)本公司薪資報酬委員會委員於最近2年皆無提供本公司或關係企業商務、法務、財務、會計等服務獲取報酬之情形。

註1：請於表格內具體敘明各薪資報酬委員會成員之相關工作年資、專業資格與經驗及獨立性情形，如為獨立董事者，可備註敘明參閱第00頁附表一董事及監察人資料(一)相關內容。身分別請填列係為獨立董事或其他(若為召集人，請加註記)。

註2：專業資格與經驗：敘明個別薪資報酬委員會成員之專業資格與經驗。

註3：符合獨立性情形：敘明薪資報酬委員會成員符合獨立性情形，包括但不限於本人、配偶、二親等以內親屬是否擔任本公司或其關係企業之董事、監察人或受僱人；本人、配偶、二親等以內親屬(或利用他人名義)持有公司股份數及比重；是否擔任與本公司有特定關係公司(參考股票上市或於證券商營業處所買賣公司薪資報酬委員會設置及行使職權辦法第6條第1項5-8款規定)之董事、監察人或受僱人；最近2年提供本公司或其關係企業商務、法務、財務、會計等服務所取得之報酬金額。

### 3. 薪資報酬委員會運作情形資訊

(1)本公司之薪資報酬委員會委員計三人。

(2)本屆委員任期：2024年6月28日至2027年5月30日。

(3)出席情形：本公司2026年1月1日至3月31日止，薪資報酬委員會共開會2次，所有委員均出席。2025年薪資報酬委員會共開會2次，平均出席率100%，委員出席情形如下：

2025年薪資報酬委員會共開會2次，列席情形如下：

職稱	姓名	實際出席次數	委託出席次數	實際出席率(%)	備註
召集人	卓士昭	2	0	100%	
獨立董事	翁文祺	2	0	100%	
獨立董事	葉凱莉	2	0	100%	

其他應記載事項：

1. 董事會如不採納或修正薪資報酬委員會之建議，應敘明董事會日期、期別、議案內容、董事會決議結果以及公司對薪資報酬委員會意見之處理(如董事會通過之薪資報酬優於薪資報酬委員會之建議，應敘明其差異情形及原因)：無。
2. 2025年薪資報酬委員會之議決事項，如成員有反對或保留意見且有紀錄或書面聲明者，應敘明薪資報酬委員會日期、期別、議案內容、所有成員意見及對成員意見之處理：無。

薪資報酬委員會日期	議案內容	決議結果	公司對薪資報酬委員會意見之處理
2025.01.22 第六屆 第二次	1、上次薪資報酬委員會決議事項報告。 2、董事會暨功能性委員會績效評估報告。 3、本公司執行業務之董事、經理人之年終獎金發放討論案。 4、本公司執行業務董事、經理人薪資調整討論案。 5、本公司經理人晉升討論案。	討論案 經全體 出席委員 同意通過	2025.01.22董事會決議時與議案相關董事利益迴避，其他出席董事同意通過。

薪資報酬 委員會日期	議案內容	決議結果	公司對薪資報酬 委員意見之處理
2025.03.11 第六屆 第三次	1、上次薪資報酬委員會決議事項報告。 2、本公司一一三年度員工酬勞及董事酬勞分派討論案。 3、本公司個別董事酬勞分配討論案。 4、本公司執行業務董事、經理人員工酬勞分配討論案。 5、本公司『公司治理主管』變更討論案。	討論案 經全體 出席委員 同意通過	2025.03.11 董事會決議時與議案相關董事利益迴避，其他出席董事同意通過。

3. 2026 年薪資報酬委員會之議決事項，如成員有反對或保留意見且有紀錄或書面聲明者，應敘明薪資報酬委員會日期、期別、議案內容、所有成員意見及對成員意見之處理：無。

薪資報酬 委員會日期	議案內容	決議結果	公司對薪資報酬 委員意見之處理
2026.02.10 第六屆 第四次	1、上次薪資報酬委員會決議事項報告。 2、董事會暨功能性委員會績效評估報告。 3、本公司執行業務之董事、經理人之年終獎金發放討論案。 4、本公司執行業務董事、經理人薪資調整討論案。 5、本公司代理總經理真除案。	討論案 經全體 出席委員 同意通過	2026.02.10 董事會決議時與議案相關董事利益迴避，其他出席董事同意通過。
2026.03.11 第六屆 第五次	1、上次薪資報酬委員會決議事項報告。 2、本公司一一四年度員工酬勞及董事酬勞分派討論案。 3、本公司個別董事酬勞分配討論案。 4、本公司執行業務董事、經理人員工酬勞分配討論案。	討論案 經全體 出席委員 同意通過	2026.03.11 董事會決議時與議案相關董事利益迴避，其他出席董事同意通過。

(五)推動永續發展執行情形及與上市上櫃公司永續發展實務守則差異情形及原因

推動項目	執行情形(註1)		與上市上櫃公司 永續發展實務守則 差異情形及原因
	是	否	
<p>推動項目</p> <p>一、公司是否建立推動永續發展之治理架構，且設置推動永續發展專(兼)職單位，並由董事會授權高階管理階層處理，及董事會督導情形？</p>	<p>是</p> <p>✓</p>	<p>摘要說明</p> <p>1. 本公司於2022年1月21日董事會通過成立『永續發展委員會』，委任董事會三名董事擔任委員。委員會依據相關業務推動設立公司治理組、環保安衛組、員工關係及社會參與組等功能小組，並領導本公司落實環境保護及節能(E)、社會責任及關懷(S)、公司治理及風控(G)等議題，將永續發展的策略延續到集團各角落及產業鏈與供應鏈。在創造獲利及提升國際競爭力同時，能符合政府法規，並負起環境保護及降低氣候變遷的環境風險等社會責任，進而達成永續經營。最後以數據化的方式於永續報告書中展現成果，使員工、投資人、供應商、政府以及社會大眾等利害關係人能清楚了解本公司的永續經營成果。</p> <p>2. 委員會定期召開會議，每年至少向董事會報告一次當年度執行成果與下一年度的工作計劃並審議年度永續報告書。2025年共召開4次會議，議案內容包含(1)檢討永續發展指標績效(2)監督永續相關議題之執行情形(3)永續經營之目標及政策修訂。</p> <p>本公司2024年永續報告書於2025年8月8日提報董事會通過；2025年永續報告書預計於2026年8月底前提董事會討論。</p> <p>3. 永續發展委員會擬定公司永續發展策略，董事會經常性檢視策略的進展，並適時提供建議給委員會進行調整。</p>	<p>無重大差異</p>
<p>二、公司是否依重大性原則，進行與公司營運相關之環境、社會及公司治理議題之風險評</p>	<p>是</p> <p>✓</p>	<p>1. 風險評估邊界以本公司及子公司所在區域為主。</p> <p>2. 本公司2022年11月9日董事會通過『公司治理風險管理政策與作業程序規定』，為能有效辨識及管控影響公司目標達成、永續經</p>	<p>無重大差異</p>

推動項目	執行情形(註1)		與上市櫃公司 永續發展實務守則 差異情形及原因
	是	否	
估，並訂定相關風險管理政策或策略？(註2)		<p>摘要說明</p> <p>營等風險事件，本公司由風險管理小組依重大性原則，進行與公司營運相關之環境、社會及公司治理議題之風險評估，並依據評估後之風險，訂定相關管理方針、管理指標，並由相關管理單位及最高權責機關負責。</p> <p>3. 於 2023 年 11 月 8 日董事會修訂『公司治理風險管理政策與作業程序規定』，本公司風險管理組織架構包括審計委員會及公司治理組。</p> <p>4. 依上述作業程序評估產生之風險如下：</p> <ul style="list-style-type: none"> <li>(1) 極端天氣</li> <li>(2) 經濟衰退</li> <li>(3) 人權與/或人民自由惡化</li> <li>(4) 員工風險</li> <li>(5) 客戶行為改變</li> <li>(6) 原材料成本上升</li> <li>(7) 人員安全衛生及環境風險</li> <li>(8) 創新風險</li> <li>(9) 客戶關係風險</li> <li>(10) 營運風險</li> <li>(11) 供應鏈風險</li> <li>(12) 法規遵循風險</li> </ul> <p>5. 風險管理關注議題、因應措施及行動方案請參閱本公司 2025 年年報第 95-96 頁。</p>	

推動項目	執行情形(註1)		與上市櫃公司 永續發展實務守則 差異情形及原因
	是	否	
<p>三、環境議題</p> <p>(一) 公司是否依其產業特性建立合適之環境管理制度？</p>	✓	<p>摘要說明</p> <p>1. 為達公司永續經營之目標，訂定『環安衛政策』推動環安衛績效持續提升，並以『零災害、零污染』作為環境保護及安全衛生推動之最終目標。每年度訂定環安衛管理系統之目標，藉由推動各項可降低環境影響衝擊及強化安全衛生之方案，落實污染預防、持續改善公司於環境保護及安全衛生管理的績效。</p> <p>2. 本公司通過ISO 14001：2015、ISO 45001：2018、CNS 45001：2018、ISO 50001：2018管理系統驗證之公司。</p> <p>(1)ISO 14001：2015之效期為2026.01.17~2029.01.16。</p> <p>(2)ISO 45001：2018之效期為2023.11.02~2026.11.01。</p> <p>(3)CNS 45001：2018之效期為2023.11.02~2026.11.01。</p> <p>(4)ISO 50001：2018之效期為2023.12.05~2026.12.04。</p>	無重大差異
<p>(二) 公司是否致力於提升能源使用效率及使用對環境負荷衝擊低之再生物料？</p>	✓	<p>本公司積極推動節能減碳五大手法，包含能源轉換、製程改善、電力節能、燃料節能、浪費偵測等項目，減少對環境的衝擊，以達永續經營之目標。</p> <p>另於本公司網站揭露節能減碳資訊及溫室氣體減量等環境保護策略，並公布定期追蹤之結果。</p> <p>本公司取得ISO 50001：2018管理系統驗證，並持續推動提升能源效率。本公司亦積極導入再生材料，如再生膠及再生碳煙等。</p> <p>請參閱年報第50-55頁氣候相關資訊。</p>	無重大差異
<p>(三) 公司是否評估氣候變遷對企業現在及未來的潛在風險與機會，並採取相關之因應措施？</p>	✓		無重大差異

推動項目	執行情形(註1)		與上市櫃公司永續發展實務守則差異情形及原因
	是	否	
(四) 公司是否統計過去兩年溫室氣體排放量、用水量及廢棄物總重量，並制定溫室氣體減量、減少用水或其他廢棄物管理之政策？	✓	<p>1. 最近兩年二氧化碳年排放量、總用水量、一般廢棄物產生量：請參閱 2025 永續報告書「3.2 能源與溫室氣體排放管理」、「3.3 水資源管理」、「3.4 廢棄物管理」章節。</p> <p>2. 本公司溫室氣體減量目標及政策，請參閱年報第 54-55 頁氣候相關資訊。</p> <p>3. 本公司減少用水或其他廢棄物管理之政策，請參閱 2025 年永續報告書「3.3 水資源管理」、「3.4 廢棄物管理」章節。</p>	無重大差異
<p>四、社會議題</p> <p>(一) 公司是否依照相關法規及國際人權公約，制定相關之管理政策與程序？</p>	✓	<p>本公司致力於維護員工基本人權，認同與支持「聯合國全球盟約」、「聯合國世界人權宣言」及「國際勞工組織工作基本原則與權利宣言」等國際公認之人權標準，並以實際行動體現本企業團尊重與保護人權之責任，遵守公司所在地勞動、性別工作平等相關法規規範，杜絕任何侵犯及違反人權的行為，相關人權政策請參閱本年報第 86-87 頁。</p> <p>本公司依『新進人員試用及任用規定』，致力於維護同仁權益，遵守『勞動基準法』及政府相關人權政策，不僅在政策面推行，更在執行面上設立多元溝通管道及管理機制，以確保同仁獲得妥善照顧，營造尊重、關懷、保護人權的企業環境並提供安全且健康的工作環境。</p> <p>為保障員工權益，我們建置多元溝通管道，宣導及促進溝通管道之使用，並且確保溝通機制通暢，協助員工解決工作上有關個人權益或不公平待遇等事項，同仁之意見立即獲得處理，使整個職場達到溝通無障礙。勞工於工作場所內受其他勞工之騷擾致使人格、人身自由、尊嚴，或工作上因受侵犯或干擾時，可向雇主、上司或人事單立提出申訴。為確保員工身心健康，恪遵勞動基準法，未聘用未滿十六歲童工從事繁重及危</p>	無重大差異

推動項目	執行情形(註1)		與上市櫃公司 永續發展實務守則 差異情形及原因
	是	否	
		<p>險性的工作。童工及十六歲以上未滿十八歲之人，不得從事危險性或有 害之工作。</p>	
(二) 公司是否訂定及實施合理員工福利措施(包括薪酬、休假及其他福利等),並將經營績效或成果適當反映於員工薪酬?	✓	<p>我們堅信員工就是公司最大的資產,追求與員工利潤共享的經營理念,致力於追求完善的工作環境與制度,訂定薪資計算管理規定、特別休假管理規定、員工請假管理規定、員工退休管理規定,相關福利措施請參閱本年報第83-86頁,每月依據評核之目標績效達成率發放績效獎金。本公司章程第27條之1規定,以當年度獲利狀況不低於百分之0點五分派員工酬勞,其中不以低於獲利狀況百分之0點五為基層員工酬勞。本公司2026年3月11日董事會通過一一四年度員工酬勞計新台幣1,482,557元;基層員工酬勞計新台幣1,135,014元。</p> <p>本公司每月發放員工績效獎金,除依整體營運績效(如稅前淨利額成長率、營益額成長率、集團超耗率),亦參考個人績效達成率及對公司績效之貢獻度(如失能傷害頻率、日結速度、試作試產開發件數、管理費用占比、良品率、報廢率低減)給予合理之報酬。</p>	無重大差異
(三) 公司是否提供員工安全與健康之工作環境,並對員工定期實施安全與健康教育?	✓	<p>新進員工皆安排職前訓練(課程內容包含設備操作與工作環境安全之訓練)、及在職員工辦理健康講座,如認識失智症、健檢紅字之涵義及因人因危害預防、熱危害預防處理,提升員工身心健康認知,並針對特定工作人員安排專業證照訓練。</p> <p>本公司通過ISO 45001:2018認證,並依據ISO 45001職業安全衛生管理系統,配合推動職業安全衛生管理現場化,定期對工作場所進行檢測、落實承攬管理、虛驚提報制度、安全活動及毒性化學物質管理等方式,定期舉辦相關安全衛生教育等訓練、透過PDCA管理循環的精神持續改善,建置符合法規及客戶要求的工作環境是本公司對員工與其屬</p>	無重大差異

推動項目	執行情形(註1)		與上市櫃公司 永續發展實務守則 差異情形及原因												
	是	否													
		<p>摘要說明</p> <p>的責任。</p> <p>本公司定期舉辦員工安全宣導及作業環境安全檢查，編制安全衛生工作守則，人手一冊，並編製規定之管理人員參加工作安全相關管理課程，且提撥經費用以改善廠內環境設備安全。</p> <p>本公司有關安全與健康之教育有</p> <ol style="list-style-type: none"> <li>依職業安全衛生教育訓練規定，除有新進人員之課程、公司全員進行全廠性的消防演練，尚有在職單位主管、現場人員、現場特殊作業人員、第一次上工前之訓練及依職業安全衛生人員等之相關課程。2025年職業安全衛生、環保、消防教育訓練總時數為13,208人次，共16,875小時。</li> <li>2025年員工職業傷害統計： <table border="1" data-bbox="826 712 1026 1393"> <thead> <tr> <th>項目</th> <th>員林廠</th> <th>雲林廠</th> </tr> </thead> <tbody> <tr> <td>職業傷害人數</td> <td>5</td> <td>15</td> </tr> <tr> <td>失能傷害頻率(FR)</td> <td>2.21</td> <td>7.63</td> </tr> <tr> <td>失能傷害嚴重率(SR)</td> <td>48</td> <td>112</td> </tr> </tbody> </table> </li> <li>員工職災改善措施： <ol style="list-style-type: none"> <li>盤查全廠機械設備夾捲點，並審視安全防護是否完善，未完善部分要求各單位改善。</li> <li>機械設備改裝增設、作業內容變更等，事先實施危害鑑別風險評估，並要求相關單位改善，降低職災發生機率。</li> </ol> </li> <li>2025年未有火災之發生、零傷亡，故死傷比率為0，每年度配合轄區消防局舉行火災宣導與緊急應變消防演練，配有防火管理員與保</li> </ol>	項目	員林廠	雲林廠	職業傷害人數	5	15	失能傷害頻率(FR)	2.21	7.63	失能傷害嚴重率(SR)	48	112	
項目	員林廠	雲林廠													
職業傷害人數	5	15													
失能傷害頻率(FR)	2.21	7.63													
失能傷害嚴重率(SR)	48	112													

推動項目	執行情形(註1)		與上市櫃公司 永續發展實務守則 差異情形及原因
	是	否	
(四) 公司是否為員工建立有效之 職涯能力發展培訓計畫?	✓	<p>安人員監督管理消防業務。</p> <p>本公司訓練架構包含從新進人員的職前訓練、新人在職引導訓練及新進技術人員訓練；在職人員及主管依職等區分階層別(共同類-核心職能)訓練、管理職能訓練(共同類)及各部專業職能訓練、高階主管接班培訓專案，與自主訓練等計畫執行，提供多元培訓管道，及相關之獎勵及補助辦法，以鼓勵員工積極學習精進，提升組織競爭力。</p> <p>本公司員工訓練藍圖(體系圖)：</p> <p>本公司每年定期舉辦新人訓練、階層通識(核心職能)訓練、管理職能訓練、專案(職能)訓練等，提供多元的訓練課程，與職位晉升做連結，作為評估晉升標準的準則。員工訓練藍圖見本年第49頁。</p>	無重大差異
(五) 針對產品與服務之顧客健康 與安全、客戶隱私、行銷及標 示等議題，公司是否遵循相 關法規及國際準則，並制定 相關保護消費者或客戶權益 政策及申訴程序?	✓	<p>1. 本公司秉持著「第一次就做對做好、將具有競爭力的製品和服務，適時正確送達客戶」的品質政策理念，並依照IATF16949汽車業品質管理系統，從商品企劃、產品設計、產品試作、產品試產及正式生產各階段皆依要求完成所需的測試與審查，以確保產品符合商品企劃設定目標，保證產品的品質及安全。產品設計有考量不同國家有關產品安全、行銷及標示的法規要求，如依產品類別不同須通過高速耐久行走測試、破壞能測試、抗胎唇力測試、水壓爆破測試等性能要求，及行銷及標示須提供消費者足夠清晰的資訊以挑選符合需求的輪胎及正確的使用方法。若出口歐盟地區產品更須符合E-Mark R117法規有關滾動阻力係數、濕地抓地力與滑行噪音以及REACH等要求。量產後產品透過內部定期抽測評價，以確保產品品質符合設計目標要求。本公司依IATF16949及ISO9001內部管理審查程序，每年針對遭當地政府裁罰違反產品安全/法規件數做PDCA之有效性評量。本公司2025年無違反當地產品安全、行銷、標示及標準/法規之件數，</p>	無重大差異

推動項目	執行情形(註1)		與上市櫃公司 永續發展實務守則 差異情形及原因
	是	否	
		<p>摘要說明</p> <p>符合公司目標之設定。 在客戶隱私方面，本公司強化資訊安全管理，確保資訊具機密性、完整性及可用性，以因應業務運作需要。本公司依企業個資管理規定，建立個資監理檢查表，藉由如下四大面向進行盤查，有效落實規定與維護客戶隱私：一、單位建立盤點清冊管控。二、新增個資項目回報。三、新人教育訓練。四、個資外洩回報。本公司亦每年進行個資監理，於2018年至2025年，皆無發生個資外洩情形或違反法規及國際準則等情形。</p> <p>2. 本公司ESG網站(<a href="https://www.esg.kenda.com.tw">https://www.esg.kenda.com.tw</a>)設有永續發展(利害關係人)專區，並訂有市場抱怨管理規定、售後服務管理規定，由品保部專職處理消費者權益及相關客訴內容，並建立客戶滿意度調查及設有客戶免付費服務電話：0800-048-888。</p>	
(六) 公司是否訂定供應商管理政策，要求供應商在環保、職業安全衛生或勞動人權等議題遵循相關規範，及其實施情形？	✓	<p>本公司針對供應商的評定設有相關規定，除了品質、交期、供應狀況、經營績效、服務能力等準則評鑑外，亦包含環保、勞工實務、人權、反貪腐等。新供應商須提供「供應商基本資料調查表」並附「環境負荷物質及衝突礦物確認聲明書」、「供應商企業社會責任聲明書」及樣品(含 SDS 安全資料表)等。上述資料包含供應商基本資料、聯絡人、工廠資訊、取得之體系、產品認證、環境負荷物質及衝突礦物資訊、以及永續發展情形(包含遵守法規、勞工權益、環境保護、道德規範)等內容，且供應商至少需具備 ISO9001 或 ITAF16949 品質系統認證。以上資料經權責部門調查及評價格合格後，始能列為本公司合格</p>	無重大差異

推動項目	執行情形(註1)		與上市櫃公司 永續發展實務守則 差異情形及原因
	是	否	
			供應商。本公司 2016 年起開始對於供應商進行企業社會責任評鑑與溝通，並針對所有供應商進行企業社會責任調查。與本公司穩定長期合作的國內外供應商截至 2025 年回收率 94.09%，將繼續宣導提升永續經營調查表及聲明書回收率，以上若有未達合格標準的供應商須限期改善，否則不得列為本公司合格供應商。
五、公司是否參考國際通用之報告書編製準則或指引，編製永續報告書等揭露公司非財務資訊之報告書？前揭報告書是否取得第三方驗證單位之確信或保證意見？	✓		本公司依循全球永續性報告協會(Global Reporting Initiative, GRI) 發行之 GRI 通用準則 2021(GRI Universal Standards 2021)、氣候相關財務揭露框架(Task Force on Climate-related Financial Disclosures, TCFD)、永續會計準則委員會(Sustainability Accounting Standards Board, SASB)的編制標準、『上市上櫃公司永續發展實務守則』及『上市公司編製與申報永續報告書作業辦法』，並對應聯合國永續發展目標(SDGs)進行永續報告書之編撰，2024 年永續報告書已於 2025 年 7 月份取得第三方驗證單位確信報告，請參閱永續報告書附錄五。
六、公司如依據「上市上櫃公司永續發展實務守則」定有本身之永續發展守則者，請敘明其運作與所定守則之差異情形：本公司為強化對永續發展之重視，接軌國際永續發展趨勢，依據『上市上櫃公司永續發展實務守則』訂定『永續發展實務守則』，以強化企業永續發展之落實。本公司定期依該守則檢視執行情形並據以改進。			無重大差異
七、其他有助於瞭解推動永續發展執行情形之重要資訊： (一)本公司永續發展推動與實施： 1. 成立建大文教基金會： (1)鼓勵學子求學：頒發建大優秀自強獎學金。 (2)推動教育文化藝術活動：每年定期舉辦兒童暑期夏令營、牛頓科學營及音樂會、大人樣講座。			

推動項目	執行情形(註 1)		與上市上櫃公司 永續發展實務守則 差異情形及原因
	是	否	
<p>(3)不定專案救助：捐助華福基金會、灣聲樂團新年音樂會。</p> <p>(4)環境議題相關講座：舉辦海洋環境教育講座、與環境結合之企業永續經營講座。</p> <p>(5)台中教育大學：紀念楊金豹校友教學優良教師獎(阮孝齊-教育學系)。</p> <p>2. 社會關懷：</p> <p>(1)捐贈住宅用火災警報器予荊桐鄉及員林市西區消防分隊。</p> <p>(2)認養社區周邊道路、清潔。</p> <p>(3)贊助捷安特自行車嘉年華活動、中華民國自行車KOM活動挑戰、台灣TSR機車錦標賽等。</p> <p>(4)支持國內各項運動賽事，贊助中華職棒、長期贊助多位國內深具潛力高爾夫球選手及亞運雙打金牌台灣網球好手。</p> <p>(5)贊助美國大學籃球、美式足球。</p> <p>(二)其他有關本公司推動永續發展執行情形請參閱2025年永續報告書(<a href="https://www.esg.kenda.com.tw/">https://www.esg.kenda.com.tw/</a>永續報告書)。</p>			

註 1：執行情形如勾選「是」，請具體說明所採行之重要政策、策略、措施及執行情形；執行情形如勾選「否」，請於「與上市上櫃公司永續發展實務守則差異情形及原因」欄位解釋差異情形及原因，並說明未來採行相關政策、策略及措施之計畫。但有關推動項目一及二，上市上櫃公司應敘明永續發展之治理及督導架構，包含但不限於管理方針、策略與目標制定、檢討措施等。另敘明公司對營運相關之環境、社會及公司治理議題之風險管理政策或策略，及其評估情形。

註 2：重大性原則係指有關環境、社會及公司治理議題對公司投資人及其他利害關係人產生重大影響者。

員工訓練藍圖

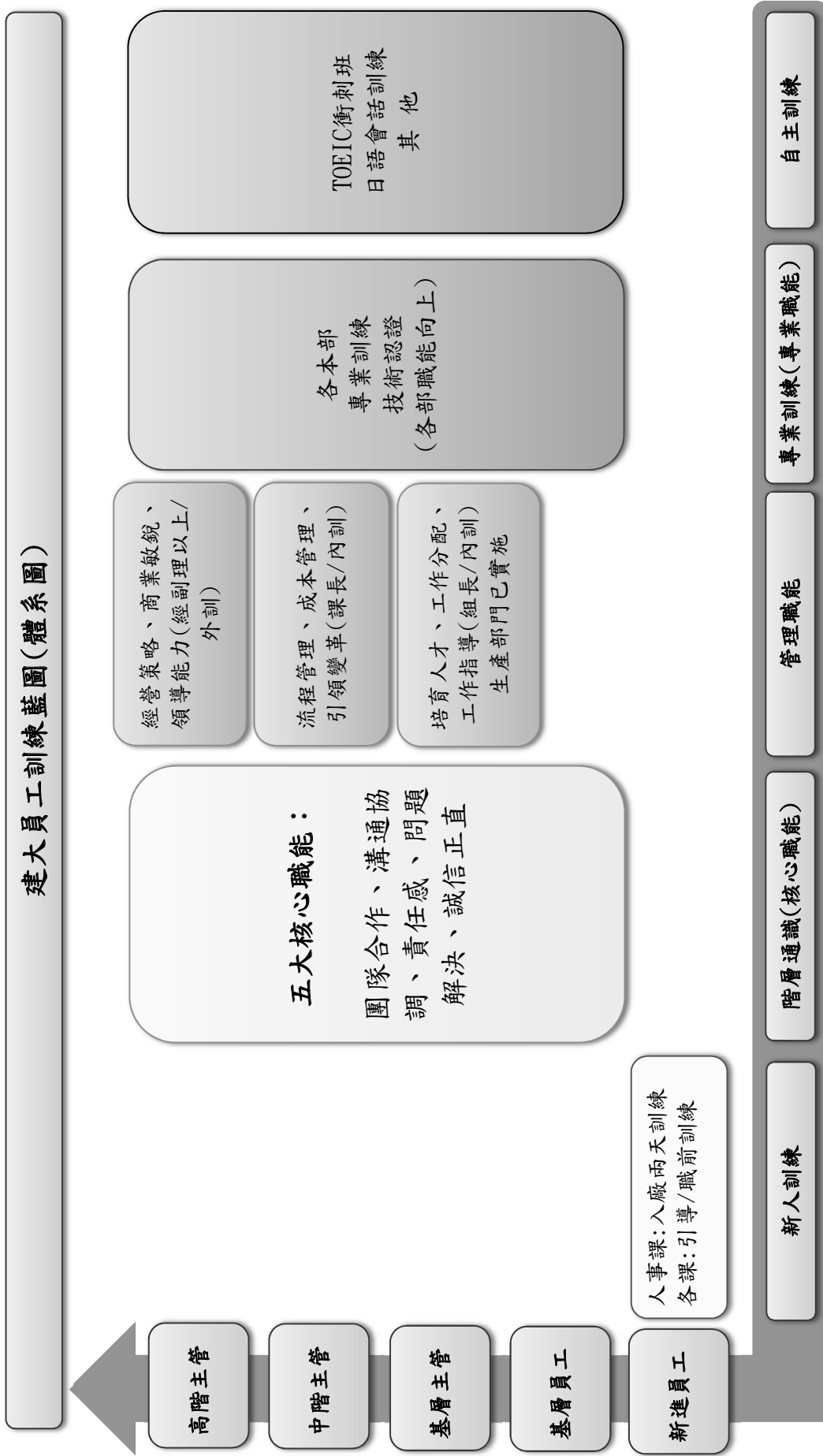

## 氣候相關資訊

### 1. 氣候相關資訊執行情形

項目	執行情形																				
<p>1. 敘明董事會與管理階層對於氣候相關風險與機會之監督及治理。</p> <p>2. 敘明所辨識之氣候風險與機會如何影響企業之業務、策略及財務(短期、中期、長期)。</p> <p>3. 敘明極端氣候事件及轉型行動對財務之影響。</p> <p>4. 敘明氣候風險之辨識、評估及管理流程如何整合於整體風險管理制度。</p> <p>5. 若使用情境分析評估面對氣候變遷風險之韌性，應說明所使用之情境、參數、假設、分析因子及主要財務影響。</p> <p>6. 若有因應管理氣候相關風險之轉型計畫，說明該計畫內容，及用於辨識及管理實體風險及轉型風險之指標與目標。</p> <p>7. 若使用內部碳定價作為規劃工具，應說明價格制定基礎。</p> <p>8. 若有設定氣候相關目標，應說明所涵蓋之活動、溫室氣體排放範疇、規劃期程，每年達成進度等資訊；若使用碳抵消或再生能源憑證(RECs)以達成相關目標，應說明所抵消之減碳額度來源及數</p>	<p>(更多氣候相關資訊，請詳見 2025 年永續報告書 TCFD 主題)</p> <p>一、治理</p> <p>本公司在氣候變遷管理上，由董事會擔任最高管理單位進行監督；審計委員會負責辨識潛在氣候風險及採取因應措施；永續發展委員會依董事會通過之「永續發展實務守則」為指導方針，逐步於公司內部落實氣候變遷管理之政策，每季度召開會議檢討氣候指標績效，並每年至少一次向董事會報告氣候變遷相關議題的績效、衝擊評估與永續目標達成進度。</p> <p>二、策略</p> <p>1. 本公司密切關注全球各項氣候行動議題狀況，並依據 TCFD 架構，將氣候變遷所帶來的可能衝擊納入風險管理體系，持續進行氣候風險與機會的識別，並據此訂定相關的措施及管理行動。</p> <p>2. 以下為 2025 年所建立之風險與機會清單：</p> <p>◆風險清單</p> <table border="1" data-bbox="965 206 1308 1429"> <thead> <tr> <th>風險類別</th> <th>風險構面</th> <th>風險名稱</th> <th>影響期間</th> <th>風險影響</th> </tr> </thead> <tbody> <tr> <td rowspan="4">轉型風險</td> <td rowspan="2">政策與法規</td> <td>碳相關費用(碳費/碳稅)之徵收</td> <td>短</td> <td>營運成本增加</td> </tr> <tr> <td>現有產品和服務的要求及監管</td> <td>中</td> <td>未符合相關要求及法令，將影響生產及銷售情況</td> </tr> <tr> <td rowspan="2">技術</td> <td>現有產品與服務的低碳替代品</td> <td>短</td> <td>市場取向變化，營收下降</td> </tr> <tr> <td>低碳新科技轉型之成本支出</td> <td>短</td> <td>研發設備、費用成本增加</td> </tr> </tbody> </table>	風險類別	風險構面	風險名稱	影響期間	風險影響	轉型風險	政策與法規	碳相關費用(碳費/碳稅)之徵收	短	營運成本增加	現有產品和服務的要求及監管	中	未符合相關要求及法令，將影響生產及銷售情況	技術	現有產品與服務的低碳替代品	短	市場取向變化，營收下降	低碳新科技轉型之成本支出	短	研發設備、費用成本增加
風險類別	風險構面	風險名稱	影響期間	風險影響																	
轉型風險	政策與法規	碳相關費用(碳費/碳稅)之徵收	短	營運成本增加																	
		現有產品和服務的要求及監管	中	未符合相關要求及法令，將影響生產及銷售情況																	
	技術	現有產品與服務的低碳替代品	短	市場取向變化，營收下降																	
		低碳新科技轉型之成本支出	短	研發設備、費用成本增加																	

量或再生能源憑證(RECs)數量。  
 9. 溫室氣體盤查及確信情形與減量目標、  
 策略及具體行動計畫。  
 (另填於 1-1 及 1-2)

風險類別	風險構面	風險名稱	影響期間	風險影響
轉型風險	市場	客戶行為改變	中	市場取向變化，營收下降
		市場波動訊息的不確定性	短	應對措施調整頻繁，因應成本提高
		原材料成本上升	短	極端氣候影響原材料供應，營業成本增加
實體風險	名譽	高碳產業汙名化	長	企業聲譽損害
	極端性	極端氣候	中	影響生產，導致成本上升、營收下降
	長期性	空氣汙染	短	危害人員健康

◆機會清單

類別	機會構面	機會名稱	影響期間	機會描述
機會	資源效率	提升廠房、製程與運輸 流程之整體效率	短	藉由導入新科技、運用數據分析、進行流程再造等方式，提升整體能源效率與生產效能
		推動水資源效率提升	短	水資源利用效率提升，以及強化回收使用率，降低成本
		原物料回收與再使用	短	強化原物料回收再利用及擴大採用可回收及再生新材料，促進循環經濟，減少浪費並降低成本

類別	機會構面	機會名稱	影響期間	機會描述
機會	能源來源	參與再生能源計畫與能效提升	中	參與國家、地方、研究機構開發之再生能源計畫，提升能源能效
		使用低排放能源	短	建置低排放能源設備、提升低排放能源使用率，降低高碳排能源採用，加速淨零進度推行
	產品/服務	短	符合未來趨勢、法規要求、客戶期望的新產品及服務，造成既有市場結構之變化，有潛在的新興產品與服務之需求	
	市場	正面聲譽	長	符合利害關係人與社會期待，成為產業的典範與標竿，建立正面的影響力及聲譽
		取得公部門獎勵與合作	短	配合政府政策、法規，加速推行淨零目標，取得相關的支持資源與獎勵

### 三、風險管理

1. 為落實本公司永續發展，於2022年經董事會通過訂定「公司治理風險管理政策與作業程序管理規定」，作為本公司風險管理之最高指導原則。
2. 每年定期由審計委員會下轄之公司治理組進行風險因子之收集與鑑別，篩選出風險管理範疇，並依據最新內部稽核之發展及準則要求，監測潛在風險及提出相應的因應措施，以強化風險管理；並定期提報審計委員會討論以及經董事會通過後據以實施。
3. 2025年，公司治理組參考國內外趨勢發展、重要機構之報告、ISO等資訊，並依產業特性篩選出風險與機會議題；而後，交由公司內部相關部門進行討論與分析，同時參酌供應鏈與經營階層之意見，綜合歸納出潛在氣候風險與機會之清單。再依衝擊程度、發生機率、影響力、影響期間等因子，製作氣候風險矩陣圖，並依此擬訂相關因應策略，持續監控、管理，並定期檢討。

<p>四、指標和目標</p> <ol style="list-style-type: none"> <li>1. 針對氣候調適議題，建大設定『每年減少3%，累積至2030年減少25%』的減碳目標。</li> <li>2. 本公司目前管理氣候風險之相關指標，主要包含：綠色設計、氣候行動、永續供應鏈、循環經濟四大主題面向。各主題下設定各項指標，依據年度目標進行管理及成效追蹤。</li> <li>3. 各指標執行成效與溫室氣體盤查情形，請參考2024年永續報告書對應「3.2能源與溫室氣體排放管理」章節。</li> </ol>	
--	--

### 1-1 最近二年度公司溫室氣體盤查及確信情形

#### 1-1-1 溫室氣體盤查資訊

敘明溫室氣體最近兩年度之排放量(公噸CO2e)、密集度(公噸CO2e/百萬元)及資料涵蓋範圍。			
本公司2024年度各區域溫室氣體排放量(公噸CO2e)與密集度(公噸CO2e/百萬元)請參閱下表，盤查邊界包含合併財務報告納入之個體公司，2024年增加本公司歐洲地區、美國地區，盤查內容係依據ISO14064-1:2018範疇一(直接排放量，即直接來自於公司所擁有或控制之排放源)及範疇二(能源間接排放量，即來自於輸入電力、熱或蒸氣而造成間接之溫室氣體排放)標準計算。2025年度溫室氣體盤查完整資訊請參考2025年永續報告書「3.2能源與溫室氣體排放管理」章節。			
地區/單位 集大集團	範疇一： 直接溫室氣體排放 公噸CO2e 207,215.90	範疇二： 間接溫室氣體排放 公噸CO2e 220,728.64	總排放量 = 範疇一 + 範疇二 公噸CO2e 427,944.54  溫室氣體排放密集度 總排放量公噸CO2e/合併營業收入(百萬元) 12.512

註1：直接排放量(範疇一，即直接來自於公司所擁有或控制之排放源)、能源間接排放量(範疇二，即來自於輸入電力、熱或蒸氣而造成間接之溫室氣體排放)及其他間接排放量(範疇三，即由公司活動產生之排放，非屬能源間接排放，而係來自於其他公司所擁有或控制之排放源)。

註2：直接排放量及能源間接排放量資料涵蓋範圍，應依本準則第10條第2項規定之令所定時程辦理，其他間接排放量資訊得自願揭露。

註 3：溫室氣體盤查標準：溫室氣體盤查議定書（Greenhouse Gas Protocol, GHG Protocol）或國際標準組織（International Organization for Standardization, ISO）發布之 ISO 14064-1。

註 4：溫室氣體排放量之密集度得以每單位產品/服務或營業額計算，惟至少應敘明以營業額（新臺幣百萬元）計算之數據。

#### 1-1-2 溫室氣體確信資訊

敘明截至年報刊印日之最近兩年度確信情形說明，包括確信範圍、確信機構、確信準則及確信意見。

1. 本公司台灣地區雲林廠 2024 年範疇一及範疇二溫室氣體盤查數據已於 2025 年由 SGS 依據 ISO14064-1:2018 準則驗證。依據 SGS 簽發之「溫室氣體查驗聲明書」，溫室氣體盤查數據符合上述準則要求。
2. 本公司昆山廠 2024 年範疇一及範疇二溫室氣體盤查數據已於 2025 年由中國質量認證中心(CQC)依據 ISO14064-1:2018 及 ISO14064-3:2019 準則驗證。依據 CQC 簽發之「溫室氣體核查陳述」，溫室氣體盤查數據遵從上述準則的相關要求，且 CQC 簽發之核查陳述不存在實質性偏差，具合理保證等級。
3. 本公司 2025 年度溫室氣體盤查數據之查證確信情形，完整資訊將於 2025 年度永續報告書揭露。

註 1：應依本準則第 10 條第 2 項規定之令所定時程辦理，若公司未及於年報刊印日取得完整溫室氣體確信意見，應註明「完整確信資訊將於永續報告書揭露」，若公司未編製永續報告書者，則應註明「完整確信資訊將揭露於公開資訊觀測站」，並於次一年度年報揭露完整之確信資訊。

註 2：確信機構應符合臺灣證券交易所股份有限公司及財團法人中華民國證券櫃檯買賣中心訂定之永續報告書確信機構相關規定。

註 3：揭露內容可參閱臺灣證券交易所公司治理中心網站最佳實務參考範例。

#### 1-2 溫室氣體減量目標、策略及具體行動計畫

敘明溫室氣體減量基準年及其數據、減量目標、策略及具體行動計畫與減量目標達成情形。

1. 本公司台灣地區及昆山廠以 2022 年作為溫室氣體減量基準年。2022 年度本公司台灣地區及昆山廠之 ISO14064-1:2018 範疇一及範疇二溫室氣體排放數據請詳 1-1-1「溫室氣體盤查資訊」。
2. 本公司除台灣地區及昆山廠外各子公司以 2023 年作為溫室氣體減量基準年。2023 年度本公司除台灣地區及昆山廠外各子公司之 ISO14064-1:2018 範疇一及範疇二溫室氣體排放數據請詳 1-1-1「溫室氣體盤查資訊」。

3. 本公司設定減碳目標「每年減少3%，至2030年減少25%」。本公司溫室氣體減量策略及行動計劃，於組織上著重於綠色能源使用、生產技術優化、更換節能設備及設備提升改造等手段，致力於提升生產效率與降低能源使用，同時降低溫室氣體排放量。在產品層面上，本公司積極修改產品配方，使用更多低碳環保原材料，增加產品性能並減少產品的碳足跡。本公司針對減碳目標設定各項KPI，且定期檢討目標達成情形。更完整資訊請詳本公司2025年永續報告書。

註1：應依本準則第10條第2項規定之令所定時程辦理。

註2：基準年應為以合併財務報告邊界完成盤查之年度，例如依本準則第10條第2項規定之令，資本額100億元以上之公司應於114年完成113年度合併財務報告之盤查，故基準年為113年，倘公司已提前完成合併財務報告之盤查，得以該較早年度為基準年，另基準年之數據得以單一年度或數年度平均值計算之。

註3：揭露內容可參閱臺灣證券交易所公司治理中心網站最佳實務參考範例。

(六) 履行誠信經營情形及與上市上櫃公司誠信經營守則差異情形及原因

評估項目	運作情形(註1)		與上市上櫃公司誠信經營守則差異情形及原因
	是	否	
<p>一、訂定誠信經營政策及方案</p> <p>(一) 公司是否制定經董事會通過之誠信經營政策，並於規章及對外文件中明示誠信經營之政策、作法，以及董事會與高階管理階層積極落實經營政策之承諾？</p> <p>(二) 公司是否建立不誠信行為風險之評估機制，定期分析及評估營業範圍內具較高不誠信行為風險之營業活動，並據以訂定防範不誠信行為方案，且至少涵蓋「上市上櫃公司誠信經營守則」第七條第二項各款行為之防範措施？</p> <p>(三) 公司是否於防範不誠信行為方案內明定作業程序、行為指南、違規之懲戒及申訴制度，且落實執行，並定期檢討修正前揭方案？</p>	<p>✓</p> <p>✓</p> <p>✓</p>	<p>摘要說明</p> <p>本公司於2015年經董事會通過「誠信經營政策」及「誠信經營守則」，明白揭示本公司本於廉潔、透明及負責之經營理念，制定以誠信為基礎之政策，並建立良好之公司治理與風險控管機制，以創造永續發展之經營環境，並積極推動提倡企業誠信、正直核心價值，防範貪腐事件發生。該標準明訂本公司成員應遵守的反貪污及賄賂、保密機制、反壟斷及不公平競爭行為、內線交易禁止及監督舉報等不誠信行為之禁止與防範措施。</p> <p>本公司對較高不誠信行為風險之營業活動，依公司訂定之會計制度及內部控制制度規範執行，不得有外帳或保留秘密帳戶，並隨時檢討確保該制度設計之適切性及執行持續有效。本公司稽核室不定期查核前項制度遵循情形，並作成稽核報告提報董事會，且得委任會計師執行查核，必要時委任會計師或專業人士執行查核。</p> <p>為完善該機制，由教育訓練及考核著手，將誠信經營政策與員工績效考核及人力資源政策結合，設立明確有效之獎懲制度。並有檢舉、懲戒、申訴制度。要求本公司新的供應商填具「供應商企業社會責任聲明書」做為保證。</p> <p>本公司訂定利害關係人往來規範與廉政管理規定及員工保密承諾，具體規範董事、經理人、受僱人及實質控制者執行業務應注意事項。並由內部控制制度各項業務之管理及作業方法，明白揭示懲戒方式並予相當之救濟申訴管道。</p>	<p>無重大差異</p>

評估項目	運作情形(註1)		與上市上櫃公司誠信經營守則差異情形及原因	
	是	否		
<p>二、落實誠信經營</p> <p>(一) 公司是否評估往來對象之誠信紀錄，並於其與往來對象訂明訂誠信行為條款？</p> <p>(二) 公司是否設置隸屬董事會之推動企業誠信經營專責單位，並定期(至少一年一次)向董事會報告其誠信經營政策與防範不誠信行為方案及監督執行情形？</p> <p>(三) 公司是否制定防止利益衝突政策、提供適當陳述管道，並落實執行？</p> <p>(四) 公司是否為落實誠信經營已建立有效的會計制度、內部控制制度，並由內部稽核單位依不誠信行為風險之評估結果，擬訂相關稽核計畫，並據以查核防範不誠信行為方案之遵循情形，或委託會計師執行查核？</p>	<p>✓</p> <p>✓</p> <p>✓</p> <p>✓</p>	<p>否</p>	<p>摘要說明</p> <p>本公司與往來供應商、客戶遵循『公務員利益迴避法』與『公務員廉潔管理規範』，簽署廉潔承諾書。</p> <p>本公司於2022年1月21日經董事會通過成立永續發展委員會，下設公司治理組，負責擬定本公司誠信經營政策，確保董事會所核定實施之誠信經營政策的執行，並每年至少一次向董事會報告整體誠信經營執行情形，2025年執行情形於2025年8月8日向董事會報告。</p> <p>1. 本公司誠信經營執行情形為落實誠信經營政策與防範不誠信行為，每年公司舉辦相關法規教育訓練，課程內容包含誠信經營、重大訊息之查證暨公開處理程序、防範內線交易、公司法、證交法等法規之宣導。</p> <p>2. 2025年10月29日邀請本公司委任律師對幹部及部份員工宣導防範內線交易，並將宣導資料寄予各董事及公告於公司內部網站供同仁參閱。</p> <p>本公司訂有「道德行為準則及利益關係人公開迴避管理規定」以防止利益衝突相關業務；於業務上有利益衝突時應告知主管並迴避；董事會成員於議案中若有利益衝突存在則不參與討論及表決。</p> <p>本公司建立有效之會計制度、內部控制制度，且由隸屬董事會之稽核單位及專業獨立會計師執行查核。</p>	<p>無重大差異</p>

評估項目	運作情形(註1)		與上市上櫃公司誠信經營守則差異情形及原因
	是	否	
(五) 公司是否定期舉辦誠信經營之內、外部之教育訓練？	✓	本公司2025年舉辦誠信經營相關之內外部教育訓練(含誠信經營法規、內控制度、會計制度、輪胎品質法規及政策、安全衛生及管理)計169,991人次，301,779小時。	
三、公司檢舉制度之運作情形 (一) 公司是否訂定具體檢舉及獎勵制度，並建立便利檢舉管道，及針對被檢舉對象指派適當之受理事務人員？	✓	本公司訂定具體檢舉制度，於公司ESG網站『聯絡我們』專區及永續報告公告內部獨立檢舉信箱、電話。指派檢舉受理事務人員或單位，檢舉情事涉及董事或高階主管，應呈報至獨立董事或審計委員會，並訂定檢舉事項之類別及其所屬之調查標準作業程序。檢舉案件受理、調查過程、調查結果及相關文件均予以紀錄與保存。對檢舉人身分及檢舉內容保密。保護檢舉人不因檢舉情事而遭不當處置之措施。相關檢舉管道請至本公司ESG網站『聯絡我們』專區 <a href="https://www.esg.kenda.com.tw/">https://www.esg.kenda.com.tw/</a> 查看。	無重大差異
(二) 公司是否訂定受理事務事項之調查標準作業程序、調查完成後應採取之後續措施及相關保密機制？	✓	指派檢舉受理事務人員或單位，檢舉情事涉及董事或高階主管，應呈報至獨立董事或審計委員會，並訂定檢舉事項之類別及其所屬之調查標準作業程序。檢舉案件受理、調查過程、調查結果及相關文件均予以紀錄與保存，並對檢舉人身分及檢舉內容保密。	
(三) 公司是否採取保護檢舉人不因檢舉而遭受不當處置之措施？	✓	本公司對檢舉人身分及檢舉內容之保密，並保護檢舉人不因檢舉情事而遭不當處置之措施。	
四、加強資訊揭露 公司是否於其網站及公開資訊觀測站，揭露其所定誠信經營守則內容及推動成效？	✓	本公司訂有誠信經營守則，並於公司網站及公開資訊觀測站揭露之。	無重大差異

評估項目	運作情形(註1)	與上市上櫃公司誠信經營守則差異情形及原因
五、公司如依據「上市上櫃公司誠信經營守則」訂有本身之誠信經營守則者，請敘明其運作與所定守則之差異情形：本公司依據「上市上櫃公司誠信經營守則」訂有〈誠信經營守則〉，並依照相關之規定辦理。運作與規定上並無差異。		
六、其他有助於瞭解公司誠信經營運作情形之重要資訊：(如公司檢討修正其訂定之誠信經營守則等情形) 本公司將依照每年運作之情形，並配合相關單位之法令來檢討修正所訂定之〈誠信經營守則〉。		

1、供應商：<https://www.esg.kenda.com.tw/%E4%BE%9B%E6%87%89%E5%95%86%E4%BA%8B%E5%AE%9C%E8%81%AF%E7%B9%AB%E6%B4%BD%E8%A9%A2>

2、員工：<https://www.esg.kenda.com.tw/%E5%93%A1%E5%B7%A5%E4%BA%8B%E5%AE%9C%E8%81%AF%E7%B9%AB%E6%B4%BD%E8%A9%A2>

3、股東：<https://www.esg.kenda.com.tw/%E8%82%A1%E5%8B%99%E4%BA%8B%E5%AE%9C%E8%81%AF%E7%B9%AB%E6%B4%BD%E8%A9%A2>

4、公司誠信經營：<https://www.esg.kenda.com.tw/%E5%89%AF%E6%9C%AC-%E5%93%A1%E5%B7%A5%E4%BA%8B%E5%AE%9C%E8%81%AF%E7%B9%AB%E6%B4%BD%E8%A9%A2>

(七)其他足以增進對公司治理運作情形之瞭解的重要資訊，得一併揭露：

本公司公司治理運作情形揭露於本公司網站(<https://www.esg.kenda.com.tw>)及公開資訊觀測站。

(八)內部控制制度執行狀況

1. 內部控制聲明書

建大工業股份有限公司  
內部控制制度聲明書

日期：115 年 3 月 11 日

本公司民國一一四年度之內部控制制度，依據自行評估的結果，謹聲明如下：

- 一、本公司確知建立、實施和維護內部控制制度係本公司董事會及經理人之責任，本公司業已建立此一制度。其目的係在對營運之效果及效率(含獲利、績效及保障資產安全等)、報導具可靠性、及時性、透明性及符合相關規範暨相關法令規章之遵循等目標的達成，提供合理的確保。
- 二、內部控制制度有其先天限制，不論設計如何完善，有效之內部控制制度亦僅能對上述三項目標之達成提供合理的確保；而且，由於環境、情況之改變，內部控制制度之有效性可能隨之改變。惟本公司之內部控制制度設有自我監督之機制，缺失一經辨認，本公司即採取更正之行動。
- 三、本公司係依據「公開發行公司建立內部控制制度處理準則」(以下簡稱「處理準則」)規定之內部控制制度有效性之判斷項目，判斷內部控制制度之設計及執行是否有效。該「處理準則」所採用之內部控制制度判斷項目，係為依管理控制之過程，將內部控制制度劃分為五個組成要素：1. 控制環境，2. 風險評估，3. 控制作業，4. 資訊與溝通，及5. 監督作業。每個組成要素又包括若干項目。前述項目請參見「處理準則」之規定。
- 四、本公司業已採用上述內部控制制度判斷項目，評估內部控制制度之設計及執行的有效性。
- 五、本公司基於前項評估結果，認為本公司於民國一一四年十二月三十一日<sup>註2</sup>的內部控制制度(含對子公司之監督與管理)，包括瞭解營運之效果及效率目標達成之程度、報導係屬可靠、及時、透明及符合相關規範暨相關法令規章之遵循有關的內部控制制度等之設計及執行係屬有效，其能合理確保上述目標之達成。
- 六、本聲明書將成為本公司年報及公開說明書之主要內容，並對外公開。上述公開之內容如有虛偽、隱匿等不法情事，將涉及證券交易法第二十條、第三十二條、第一百七十一條及第一百七十四條等之法律責任。
- 七、本聲明書業經本公司民國一一五年三月十一日董事會通過，出席董事11人中，均同意本聲明書之內容，併此聲明。

建大工業股份有限公司



董事長 楊啓仁

簽章



總經理 林建良

簽章



註1：公開發行公司內部控制制度之設計與執行，如於年度中存有重大缺失，應於內部控制制度聲明書中第四項後增列說明段，列舉並說明自行評估所發現之重大缺失，以及公司於資產負債日前所採取之改善行動與改善情形。

註2：聲明之日期為「會計年度終了日」。

2. 委託會計師專案審查內部控制制度者，應揭露會計師審查報告：無

(九)最近年度及截至年報刊印日止，股東會及董事會之重要決議：

1. 股東會決議及執行情形：股東常會召開日期為 2025 年 5 月 29 日

決議事項	決議情形 或 選舉結果		執行情形
	表決結果	占投票時出席股東表決權數 %	
1. 承認本公司一一三年度營業報告書及財務報表案。	贊成權數 727,313,044 權(含電子投票 82,362,736 權)	97.61%	依決議公告。
	反對權數 301,522 權(含電子投票 301,522 權)	0.04%	
	無效權數 0 權(含電子投票 0 權)	0.00%	
	棄權與未投票權數 17,449,180 權(含電子投票 17,395,180 權)	2.34%	
	本案照案承認		
2. 承認本公司一一三年度盈餘分派案。	贊成權數 727,608,215 權(含電子投票 82,657,907 權)	97.65%	現金股利新台幣 1.1 元，2025 年 6 月 23 日為分配現金股利基準日，2025 年 7 月 14 日為發放日。
	反對權數 423,959 權(含電子投票 423,959 權)	0.05%	
	無效權數 0 權(含電子投票 0 權)	0.00%	
	棄權與未投票權數 17,031,572 權(含電子投票 16,977,572 權)	2.28%	
	本案照案承認		
3. 討論本公司『章程』修訂案。	贊成權數 727,721,206 權(含電子投票 82,770,898 權)	97.67%	依決議公告於公司網站。
	反對權數 306,385 權(含電子投票 306,385 權)	0.04%	
	無效權數 0 權(含電子投票 0 權)	0.00%	
	棄權與未投票權數 17,036,155 權(含電子投票 16,982,155 權)	2.28%	
	本案照案通過		

## 2. 董事會重要決議

日期	重要決議事項
2025.01.22	<ol style="list-style-type: none"> <li>1. 本公司執行業務之董事、經理人之年終獎金發放案。</li> <li>2. 本公司執行業務之董事、經理人薪資調整案。</li> <li>3. 本公司經理人晉升案。</li> <li>4. 本公司評估『應收帳款是否逾正常授信期限及金額』案。</li> <li>5. 本公司會計師獨立性及適任性評估案。</li> <li>6. 辦理本公司之子公司背書保證案。</li> <li>7. 辦理本公司與銀行額度往來案。</li> <li>8. 本公司對子公司增資案。</li> </ol>
2025.03.11	<ol style="list-style-type: none"> <li>1. 本公司一一三年度員工酬勞及董事酬勞分派案。</li> <li>2. 本公司個別董事酬勞分配案。</li> <li>3. 本公司執行業務董事、經理人員工酬勞分配案。</li> <li>4. 本公司基層員工之範圍案。</li> <li>5. 本公司一一三年度營業報告書及財務報表討論案。</li> <li>6. 本公司一一三年度盈餘分派討論案。</li> <li>7. 本公司一一三年度盈餘分派之股東紅利以現金發放案。</li> <li>8. 本公司『公司治理主管』變更案。</li> <li>9. 本公司『章程』修訂案。</li> <li>10. 本公司召開一一四年股東常會案。</li> <li>11. 本公司受理股東提出一一四年股東常會議案相關事宜案。</li> <li>12. 本公司內部控制制度聲明書討論案。</li> <li>13. 本公司評估『應收帳款是否逾正常授信期限及金額』案。</li> <li>14. 辦理本公司與銀行額度往來案。</li> <li>15. 本公司歐洲地區子公司進行組織架構調整案。</li> </ol>
2025.05.09	<ol style="list-style-type: none"> <li>1. 本公司一一四年度第一季財務報表案。</li> <li>2. 本公司與國立彰化師範大學簽訂合約案。</li> <li>3. 本公司評估『應收帳款是否逾正常授信期限及金額』案。</li> <li>4. 本公司各關係企業融資背書保證申請展延事宜案。</li> <li>5. 辦理本公司之子公司背書保證案。</li> <li>6. 辦理本公司與銀行額度往來案。</li> </ol>
2025.08.08	<ol style="list-style-type: none"> <li>1. 本公司一一四年度第二季財務報表案。</li> <li>2. 本公司評估『應收帳款是否逾正常授信期限及金額』案。</li> <li>3. 本公司之子公司-建泰橡膠(深圳)有限公司(以下簡稱"深圳廠")一廠土地開發案回遷交付後使用目的確認案。</li> <li>4. 本公司2024年永續報告書討論案。</li> <li>5. 本公司『董事會暨功能性委員會績效評估規定』修訂案。</li> <li>6. 本公司已屆滿保存年限之帳簿及會計憑證銷毀案。</li> <li>7. 辦理本公司之子公司背書保證案。</li> <li>8. 辦理本公司與銀行額度往來案。</li> </ol>

日期	重要決議事項
2025.11.11	<ol style="list-style-type: none"> <li>1. 本公司一一五年度稽核計畫訂定案。</li> <li>2. 本公司一一四年度第三季財務報表案。</li> <li>3. 本公司『公司治理守則』修訂案。</li> <li>4. 本公司評估『應收帳款是否逾正常授信期限及金額』案。</li> <li>5. 辦理本公司之子公司背書保證案。</li> <li>6. 辦理本公司與銀行額度往來案。</li> </ol>
2026.02.10	<ol style="list-style-type: none"> <li>1. 本公司執行業務之董事、經理人之年終獎金發放案。</li> <li>2. 本公司執行業務之董事、經理人薪資調整案。</li> <li>3. 本公司代理總經理真除案。</li> <li>4. 本公司修訂『會計師獨立性及適任性評估規定』案。</li> <li>5. 本公司評估『應收帳款逾正常授信期限及金額』是否有屬資金貸與性質案。</li> <li>6. 本公司修訂『取得或處分資產處理程序』條文案。</li> <li>7. 辦理本公司之子公司背書保證案。</li> <li>8. 辦理本公司與銀行額度往來案。</li> </ol>
2026.03.11	<ol style="list-style-type: none"> <li>1. 本公司一一四年度員工酬勞及董事酬勞分派案。</li> <li>2. 本公司個別董事酬勞分配案。</li> <li>3. 本公司執行業務董事、經理人員工酬勞分配案。</li> <li>4. 本公司一一四年度營業報告書及財務報表討論案。</li> <li>5. 本公司一一四年度盈餘分派討論案。</li> <li>6. 本公司一一四年度盈餘分派之股東紅利以現金發放案。</li> <li>7. 本公司會計師獨立性及適任性評估案。</li> <li>8. 本公司更換會計師案。</li> <li>9. 本公司召開一一五年股東常會案。</li> <li>10. 本公司受理股東提出一一五年股東常會議案相關事宜案。</li> <li>11. 本公司內部控制制度聲明書討論案。</li> <li>12. 本公司向建豐工業(股)公司承租土地與廠房案。</li> <li>13. 辦理本公司與銀行額度往來案。</li> </ol>

(十) 最近年度及截至年報刊印日止董事或監察人對董事會通過重要決議有不同意見且有紀錄或書面聲明者，其主要內容：無

#### 四、簽證會計師公費資訊：

(一) 給付簽證會計師與其所屬事務所及關係企業之審計公費與非審計公費之金額及非審計服務內容，有下列情事之一，應揭露下列事項：

## 簽證會計師公費資訊

金額單位：新臺幣千元

會計師事務所名稱	會計師姓名	會計師查核期間	審計公費	非審計公費	合計	備註
勤業眾信聯合會計師事務所	王儀雯 曾棟鋆	114 年度	4,593	3,715	8,305	租稅協定之營業利潤免稅申請、移轉訂價報告編制及諮詢費等費用
勤業眾信聯合會計師事務所	王儀雯 曾棟鋆	113 年度	4,593	4,869	9,462	租稅協定之營業利潤免稅申請、移轉訂價報告編制及諮詢費等費用

註 1：審計公費係指公司給付簽證會計師有關財務報告查核、核閱、複核及財務預測核閱之公費。

註 2：若有更換會計師或會計師事務所者，應請分別列示查核期間，及於備註欄說明更換原因，並依序揭露所支付之審計與非審計公費等資訊。非審計公費並應附註說明其服務內容。

(二)更換會計師事務所且更換年度所給付之審計公費較更換前一年度之審計公費減少者，應揭露更換前後審計公費金額及原因：不適用。

(三)審計公費較前一年度減少達百分之十以上者，應揭露審計公費減少金額、比例及原因：無。

## 五、更換會計師之資訊：

### (一)關於前任會計師

更換日期	2026年3月11日董事會通過		
更換原因及說明	基於相關法令規定會計師輪調的必要，本公司自2026年起主簽會計師將由王儀雯會計師更換為蔣淑菁會計師，副簽會計師將由曾棟鋆會計師更換為張麗君會計師擔任。		
說明係委任人或會計師終止或不接受委任	當事人	會計師	委任人
	情況		
	主動終止委任	不適用	不適用
	不再接受(繼續)委任	不適用	不適用

最新兩年內簽發無保留意見以外之查核報告書意見及原因	無		
與發行人有無不同意見	有		會計原則或實務
			財務報告之揭露
			查核範圍或步驟
			其他
	無	V	
	說明		
其他揭露事項 (本準則第十條第六款第一目之四至第一目之七應加以揭露者)	無		

(二)關於繼任會計師

事務所名稱	勤業眾信聯合會計師事務所
會計師姓名	蔣淑菁會計師、張麗君會計師
委任之日期	2026年3月11日董事會通過
委任前就特定交易之會計處理方法或會計原則及對財務報告可能簽發之意見諮詢事項及結果	無
繼任會計師對前任會計師不同意見事項之書面意見	無

(三)前任會計師對本準則第10條第6款第1目及第2目之3事項之復函：無。

六、公司之董事長、總經理、負責財務或會計事務之經理人，最近一年內曾任職於簽證會計師所屬事務所或其關係企業者：無。

七、董事、監察人、經理人及持股比例超過百分之十之股東股權移轉及股權質押變動情形：

(一)董事、監察人、經理人及大股東(持股 10 %以上)股權變動情形：

單位：股

職稱 (註)	姓名	114 年度		當年度截至 4 月 5 日	
		持有股數 增(減)數	質押股數 增(減)數	持有股數 增(減)數	質押股數 增(減)數
董事長	楊啓仁	(400,000)	0	(2,110,000)	0
副董事長	張宏德	0	0	0	0
董事	楊銀明	(1,444,000)	0	(1,586,000)	0
董事	陳昭榮	100,000	0	0	0
董事兼總經理	林建良	0	0	0	0
董事	楊佳玲	0	0	0	0
董事	林宗祺	0	0	0	0
董事	楊瑩元	0	0	1,603,000	0
獨立董事	卓士昭	0	0	0	0
獨立董事	翁文祺	0	0	0	0
獨立董事	葉凱莉	0	0	0	0
協理	陳錦賦	0	0	0	0
協理	張惠珠	0	0	0	0
協理	劉桂君	0	0	0	0
協理	李宗勳	0	0	0	0
協理	林欽澤	0	0	0	0
副協理	王清儀	0	0	0	0
公司治理主管	楊雅婷	80,000	0	0	0

註：持有公司股份總額超過百分之十股東應註明為大股東，並分別列示。

(二)股權移轉資訊：

姓名 (註)	移轉原因	交易日期	交易 相對人	交易相對人與公司 、董事、經理人及 持股例超過百分之 十以上股東之關係	股數	交易 價格
楊啓仁	贈與	115.01.22	楊勝傑	一親等	2,110,000	19.90
楊啓仁	贈與	114.02.27	楊勝傑	一親等	400,000	26.10

姓名 (註)	移轉原因	交易日期	交易 相對人	交易相對人與公司 、董事、經理人及 持股例超過百分之 十以上股東之關係	股數	交易 價格
楊銀明	贈與	115.03.19	林一容	二親等	126,000	19.25
楊銀明	贈與	115.03.19	蕭妤喬	二親等	1,460,000	19.25
楊銀明	贈與	114.09.24	蕭妤喬	二親等	1,444,000	21.15
楊瑩元	受贈	115.03.13	蕭如珀	一親等	1,603,000	19.05

註：係填列公司董事、經理人及持股比例超過百分之十股東姓名。

### (三)股權質押資訊：

本公司股權質押之相對人為關係人者：無。

## 八、持股比例占前十名股東，其相互間為財務會計準則公報第六號關係人或為配偶、二親等以內之親屬關係之資訊：

### 持股比例占前十名之股東，其相互間之關係資料

單位：股；%

姓名	本人持有股份		配偶、未成年 子女持有股份		利用他人 名義合計 持有股份		前十大股東相互間具有 關係人或為配偶、二親等 以內之親屬關係者，其 名稱或姓名及關係		備註
	股數	持股 比率 (%)	股數	持股 比率 (%)	股數	持股 比率 (%)	姓名	關係	
楊啓仁	91,251,725	9.56	5,873,800	0.62	150,000	0.02	楊銀明、楊琇雅	二親等內	
楊銀明	62,003,772	6.49	11,635,334	1.22	0	0	楊啓仁、楊淑婷 、楊雅婷	二親等內	
楊敬一	46,072,164	4.82	0	0	0	0	楊淑元、楊瑩元	二親等內	
楊佳玲	30,081,817	3.15	0	0	0	0	無	無	
楊淑元	29,856,682	3.13	0	0	0	0	楊敬一、楊瑩元	二親等內	
楊瑩元	29,856,682	3.13	0	0	0	0	楊敬一、楊淑元	二親等內	
楊琇雅	27,937,654	2.93	0	0	0	0	楊啓仁	二親等內	
楊淑婷	27,258,624	2.85	2,904,000	0.30	0	0	楊銀明、楊雅婷	二親等內	
楊雅婷	26,964,060	2.82	2,904,000	0.30	0	0	楊銀明、楊淑婷	二親等內	
思瑞投資股份 有限公司 代表人： 江彩鳳	20,332,526	2.13	0	0	0	0	無	無	

註1：應將前十名股東全部列示，屬法人股東者應將法人股東名稱及代表人姓名分別列示。

註2：持股比例之計算係指分別以自己名義、配偶、未成年子女或利用他人名義計算持股比率。

註3：將前揭所列示之股東包括法人及自然人，應揭露彼此間之關係。

### 九、公司、公司之董事、監察人、經理人及公司直接或間接控制之事業對同一轉投資事業之持股數，並合併計算綜合持股比例：

單位：仟股；%

轉投資事業	本公司投資		董事、監察人、經理人及直接或間接控制事業之投資		綜合投資	
	股數	持股比例	股數	持股比例	股數	持股比例
建大美國子公司	—	100.000	—	—	—	100
建大香港子公司	—	100.000	—	—	—	100
建大越南子公司	—	100.000	—	—	—	100
建大歐洲子公司	—	100.000	—	—	—	100
建大國際子公司	—	100.000	—	—	—	100
建豐工業子公司	—	100.000	—	—	—	100
建大印尼子公司	—	99.998	—	0.002	—	100

註：係公司採用權益法之長期投資。

# 參、募資情形

## 一、資本及股份

### (一) 股本來源

年月	發行價格	核定股本		實收股本		備註		
		股數	金額	股數	金額	股本來源	以現金以外之財產抵充股款者	其他
51.03	100	9,600	960,000	9,600	960,000	創立股本	無	無
55.03	100	30,000	3,000,000	30,000	3,000,000	現金增資 2,040,000	無	無
56.03	100	48,000	4,800,000	48,000	4,800,000	現金增資 1,800,000	無	無
57.01	100	60,000	6,000,000	60,000	6,000,000	現金增資 1,200,000	無	無
59.04	100	80,000	8,000,000	80,000	8,000,000	現金增資 2,000,000	無	無
62.09	100	160,000	16,000,000	160,000	16,000,000	現金增資 8,000,000	無	無
63.12	100	240,000	24,000,000	240,000	24,000,000	現金增資 8,000,000	無	無
64.12	100	360,000	36,000,000	360,000	36,000,000	現金增資 1,776,000 公積轉增資 10,224,000	無	無
66.04	100	480,000	48,000,000	480,000	48,000,000	現金增資 7,320,000 盈餘轉增資 4,680,000	無	無
67.08	100	600,000	60,000,000	600,000	60,000,000	現金增資 8,400,000 盈餘轉增資 3,600,000	無	無
68.07	100	860,000	86,000,000	860,000	86,000,000	現金增資 11,000,000 盈餘轉增資 15,000,000	無	無
69.06	10	12,610,000	126,100,000	12,610,000	126,100,000	現金增資 10,000,000 盈餘轉增資 30,100,000	無	無
70.07	10	19,545,500	195,455,000	19,545,500	195,455,000	盈餘轉增資 69,355,000	無	無
74.05	10	32,640,985	326,409,850	32,640,985	326,409,850	盈餘轉增資 130,954,850	無	民國七十四年公開發行 74年5月27日(74)台財證(一)第00682號
75.08	10	43,086,100	430,861,000	43,086,100	430,861,000	盈餘轉增資 104,451,150	無	75年8月6日(75)台財證(一)第00812號
77.09	10	60,000,000	600,000,000	50,000,000	500,000,000	盈餘轉增資 69,139,000	無	77年9月16日(77)台財證(一)第09055號
79.01	10	60,000,000	600,000,000	60,000,000	600,000,000	盈餘轉增資 100,000,000	無	78年12月29日(78)台財證(一)第02601號
79.11	10	80,000,000	800,000,000	80,000,000	800,000,000	現金增資 100,400,000 盈餘轉增資 99,600,000	無	79年10月17日(79)台財證(一)第35820號
80.08	10	96,000,000	960,000,000	96,000,000	960,000,000	盈餘轉增資 96,000,000 公積轉增資 64,000,000	無	80年7月17日(80)台財證(一)第01562號
81.08	10	120,000,000	1,200,000,000	113,280,000	1,132,800,000	盈餘轉增資 76,800,000 公積轉增資 96,000,000	無	81年7月13日(81)台財證(一)第01584號
82.08	10	160,000,000	1,600,000,000	130,000,000	1,300,000,000	盈餘轉增資 92,538,000 公積轉增資 74,662,000	無	82年7月14日(82)台財證(一)第01700號
84.07	10	162,500,000	1,625,000,000	162,500,000	1,625,000,000	盈餘轉增資 280,800,000 公積轉增資 44,200,000	無	84年6月27日(84)台財證(一)第37684號
85.07	10	173,875,000	1,738,750,000	173,875,000	1,738,750,000	盈餘轉增資 81,250,000 公積轉增資 32,500,000	無	85年6月14日(85)台財證(一)第37640號
86.07	10	198,217,500	1,982,175,000	198,217,500	1,982,175,000	盈餘轉增資 208,650,000 公積轉增資 34,775,000	無	86年6月24日(86)台財證(一)第48771號
87.07	10	300,000,000	3,000,000,000	229,932,300	2,299,323,000	盈餘轉增資 279,486,675 公積轉增資 37,661,325	無	87年6月22日(87)台財證(一)第54403號
88.07	10	300,000,000	3,000,000,000	271,320,114	2,713,201,140	盈餘轉增資 390,884,910 公積轉增資 22,993,230	無	88年6月25日(88)台財證(一)第58268號

年月	發行價格	核定股本		實收股本		備註		
		股數	金額	股數	金額	股本來源	以現金以外之財產抵充股款者	其他
89.07	10	320,000,000	3,200,000,000	306,591,728	3,065,917,280	盈餘轉增資 339,150,140 公積轉增資 13,566,000	無	89年6月27日(89)台財證(一)第55494號
90.07	10	320,388,400	3,203,884,000	320,388,400	3,203,884,000	盈餘轉增資 122,636,690 公積轉增資 15,330,030	無	90年6月26日(90)台財證(一)第140082號
91.07	10	336,408,000	3,364,080,000	336,408,000	3,364,080,000	盈餘轉增資 160,196,000	無	91年6月24日台財證一第0910134107號
92.07	10	430,000,000	4,300,000,000	360,000,000	3,600,000,000	盈餘轉增資 235,920,000	無	92年7月2日台財證一第0920129322號
93.07	10	430,000,000	4,300,000,000	396,000,000	3,960,000,000	盈餘轉增資 360,000,000	無	93年7月7日證期一字第0930129968號
94.07	10	450,000,000	4,500,000,000	435,600,000	4,356,000,000	盈餘轉增資 396,000,000	無	94年7月5日金管證一字第0940126863號
95.06	10	480,000,000	4,800,000,000	459,558,000	4,595,580,000	盈餘轉增資 239,580,000	無	95年6月28日金管證一字第0950126935號
96.07	10	500,000,000	5,000,000,000	489,500,000	4,895,000,000	盈餘轉增資 299,420,000	無	96年7月3日金管證一字第0960033561號
97.06	10	530,000,000	5,300,000,000	526,250,000	5,262,500,000	盈餘轉增資 367,500,000	無	97年6月26日金管證一字第0970031758號
98.07	10	560,000,000	5,600,000,000	552,600,000	5,526,000,000	盈餘轉增資 263,500,000	無	98年7月2日金管證發字第0980032824號
99.07	10	630,000,000	6,300,000,000	620,600,000	6,206,000,000	盈餘轉增資 680,000,000	無	99年7月1日金管證發字第0990034001號
100.07	10	700,000,000	7,000,000,000	688,900,000	6,889,000,000	盈餘轉增資 683,000,000	無	100年7月1日金管證發字第1000030584號
101.07	10	740,000,000	7,400,000,000	733,680,000	7,336,800,000	盈餘轉增資 447,800,000	無	101年7月2日金管證發字第1010029032號
102.07	10	770,000,000	7,700,000,000	763,030,000	7,630,300,000	盈餘轉增資 293,500,000	無	102年7月23日金管證發字第1020027562號
103.07	10	820,000,000	8,200,000,000	816,450,000	8,164,500,000	盈餘轉增資 534,420,000	無	103年7月29日金管證發字第1030028779號
104.07	10	860,000,000	8,600,000,000	857,280,000	8,572,800,000	盈餘轉增資 408,300,000	無	104年7月27日金管證發字第1040028293號
105.09	10	880,000,000	8,800,000,000	874,430,000	8,744,300,000	盈餘轉增資 171,500,000	無	105年9月22日經授商字第10501227020號
109.09	10	910,000,000	9,100,000,000	909,410,000	9,094,100,000	盈餘轉增資 349,800,000	無	109年9月22日經授商字第10901177170號
112.08	10	1,100,000,000	11,000,000,000	954,890,000	9,548,900,000	盈餘轉增資 454,800,000	無	112年8月7日經授商字第11230147200號

2026年4月5日

股份種類	核定股本			備註
	流通在外股份	未發行股份	合計	
普通股	954,890,000股	145,110,000股	1,100,000,000股	註：本股票屬上市公司股票且無限制買賣

(二) 主要股東名單：持有股份達總額百分之五以上或股權比例占前十名股東

主要股東名稱	股份	持有股數	持有比例(%)
	楊啓仁	91,251,725	9.56
	楊銀明	62,003,772	6.49
	楊敬一	46,072,164	4.82
	楊佳玲	30,081,817	3.15
	楊淑元	29,856,682	3.13
	楊瑩元	29,856,682	3.13
	楊琇雅	27,937,654	2.93
	楊淑婷	27,258,624	2.85
	楊雅婷	26,964,060	2.82
	思瑞投資股份有限公司	20,332,526	2.13

(三) 公司股利政策及執行狀況：

1. 股利政策：

本公司每年度決算如有盈餘，應先提繳稅款，彌補已往虧損，次提百分之十為法定盈餘公積，但法定盈餘公積已達本公司資本總額時，不在此限，必要時依法令或主管機關規定提撥或迴轉特別盈餘公積。

本公司將考量公司所處環境及成長階段，因應未來資金需求及長期財務規劃，並滿足股東對現金流入之需求，由董事會提案連同上一年度累積未分配盈餘，提撥可供分配盈餘百分之十至百分之八十進行盈餘分派，以發行新股方式為之時，應提請股東會決議分派股東股利，惟盈餘分派之發行新股之比率得視當年度實際獲利及資金狀況，經股東會決議調整之，本公司授權董事會以三分之二以上董事之出席及出席董事過半數之決議，將應分派股息及紅利、法定盈餘公積及資本公積之全部或一部，以發放現金方式為之，並報告股東會。

2. 員工酬勞及董事酬勞分配比率：

本公司應以當年度獲利狀況不低於百分之0點五分派員工酬勞，其中以不低於獲利狀況百分之0點五為基層員工酬勞。

本公司應以不超過當年度獲利狀況百分之三分派董事酬勞。

前二項之規定，於公司尚有累積虧損時，應先預留彌補虧損數。

員工酬勞得以股票或現金發放之，且發給之對象得包括符合一定條件之控制或從屬公司員工，該一定條件授權董事會訂定之。

第一、二項所稱之當年度獲利狀況係指當年度稅前利益扣除分派員工酬勞及董

事酬勞前之利益。

員工酬勞、董事酬勞之分派應由董事會以董事三分之二以上之出席及出席董事過半數同意之決議行之，並報告股東會。

3. 本公司一一五年度股東會擬議股利分配之情形：

建大工業股份有限公司

一一四年度盈餘分配表

單位：新台幣元

期初未分配盈餘	\$ 6,037,058,658
本期稅後純益	125,407,054
確定福利計畫再衡量數認列於保留盈餘	9,545,042
本期稅後淨利加計本期稅後淨利以外項目計入當年度未分配盈餘之數額	134,952,096
提列法定盈餘公積	(13,495,210)
本期可供分配盈餘	6,158,515,544
分配項目：	
股東紅利-現金股利（每股 0.65 元）	620,678,500
期末未分配盈餘	5,537,837,044

（四）本次股東會擬議之無償配股對公司營業績效及每股盈餘之影響：

本次股東會無擬議無償配股。

（五）員工酬勞及董事酬勞：

1. 公司章程所載員工、董事酬勞成數或範圍：詳見(三)股利政策說明。
2. 本期估列員工、董事酬勞金額之估列基礎、以股票分派之員工酬勞之股數計算基礎及實際分派金額若與估列數有差異時之會計處理：認列為次年度之損益調整。

3. 董事會通過分派酬勞情形：

- （1）以現金或股票分派之員工酬勞及董事酬勞金額。若與認列費用年度估列金額有差異者，應揭露差異數、原因及處理情形：

一一五年董事會特別決議通過分派一一四年之員工酬勞及董事酬勞金額：

員工酬勞分派比率為 0.94 %，總數為新台幣 1,482,557 元；基層員工酬勞分派比率為 0.72 %，總數為新台幣 1,135,014 元；董事酬勞分派比率為 1.41 %，總數為新台幣 2,225,178 元，皆以現金為之。

帳列數與擬議數無差異。

- （2）以股票分派之員工酬勞金額及占本期個體或個別財務報告稅後純益及員工酬勞總額合計數之比例：

本年度無配發員工股票股利。

4. 前一年度(一一三年)員工、董事及監察人酬勞之實際配發情形(包括分派股數、金額及股價)、其與認列員工、董事及監察人酬勞有差異者並應敘明差異數、原因及處理情形：

項目	董事會決議數	實際發放數	差異數	差異原因	處理情形
員工酬勞	11,128,418	11,128,418	0	不適用	不適用
董監酬勞	16,702,515	16,702,515	0		

(六) 公司買回本公司股份情形：無。

二、公司債辦理情形：無。

三、特別股辦理情形：無。

四、海外存託憑證辦理情形：無。

五、員工認股權憑證辦理情形：無。

六、限制員工權利新股辦理情形：無。

七、併購辦理情形：無。

八、資金運用計畫執行情形：無

## 肆、營運概況

### 一、業務內容

#### (一)業務範圍

##### 1.業務內容

- (1) C804010 輪胎製造業。
- (2) CD01050 自行車及其零件製造業。
- (3) C805070 強化塑膠製品製造業。
- (4) CB01010 機械設備製造業。
- (5) F401010 國際貿易業。
- (6) F114030 汽、機車零件配備批發業。
- (7) F114040 自行車及其零件批發業。
- (8) F114050 車胎批發業。
- (9) F214030 汽、機車零件配備零售業。
- (10) F214040 自行車及其零件零售業。
- (11) F214050 車胎零售業。
- (12) ZZ99999 除許可業務外，得經營法令非禁止或限制之業務。

##### 2.營業比重

業 務 內 容	營業比重
各種橡塑膠製品之製造加工及批發與零售。	82.69%
各項產品之進出口貿易業務。	17.31%

##### 3.公司目前之商品項目

自行車內外胎、機車內外胎、工業用車內外胎、輕型卡車內外胎、輻射層輪胎等。

##### 4.計劃開發之新商品

新型免充氣輪胎、STR 全鋼拖車輪胎開發、電動車輪胎開發。

#### (二)產業概況

##### 1.產業之現況與發展

###### (1) 銷售值概況

2025 年以來我國新增國定假日對國旅挹注有限，對國內輪胎修補與替換需求的推升效益不大，加上進口輪胎對本土品牌形成競爭排擠，使內銷表現受抑。外銷方面，美國市場受對等關稅政策影響，下游經銷商普遍採取保守補貨策略，出口美國呈現明顯衰退，出口德國表現亦不理想，外銷明顯衰退情況下，估計 2025 年我國輪胎製造業景氣呈現衰退。

###### (2) 出口市場概況

2025 年以來美國對等關稅政策引發市場觀望，下游經銷商多採取保守採購策略，加上高利率環境抑制消費支出，我國輪胎出口美國明顯衰退，另外歐洲製造業復甦遲緩，加上受到中國輪胎同業擴大出口歐洲市場，本產業出口德國表現亦不理想，雖出口日本、澳洲成長，但力道有限，未足以抵銷主要市場下滑，致使 2025 年 1~7 月本產業出口值衰退 7.10%。

### (3) 廠商營運概況

2025 年以來業者營運表現普遍呈現明顯衰退，部分業者甚至面臨虧損情況。主要領導廠商正新合併淨利年增率衰退 48.49%，建大則轉為虧損情況。至於南港，除本業受出口與匯率壓力影響外，業外因認列泰豐輪胎等權益法投資損失導致上半年轉虧，營運表現承壓。

### (4) 產業動向

2025 年前三季 SBR 及 BR 原料價格較 2024 年同期下跌 3~4%，天然橡膠供給雖偏緊但面臨市場需求放緩，價格較 2024 年同期微幅下跌 0.73%，天然橡膠、合成橡膠等原物料價格略有回落，有助於緩解業者原料成本支出。

## 2. 產業上、中、下游之關聯性

輪胎製造業之上游原料為國內外的天然橡膠、合成橡膠、碳煙、輪胎用鋼絲及化學藥劑等，具有資本密集的特性，而中游的輪胎製造業則具有技術密集的特性，下游則是各種車業，如汽車、機車、自行車製造業、汽機車維修業等或經銷商等，有關輪胎製造業之上下游產業關聯結構圖如下

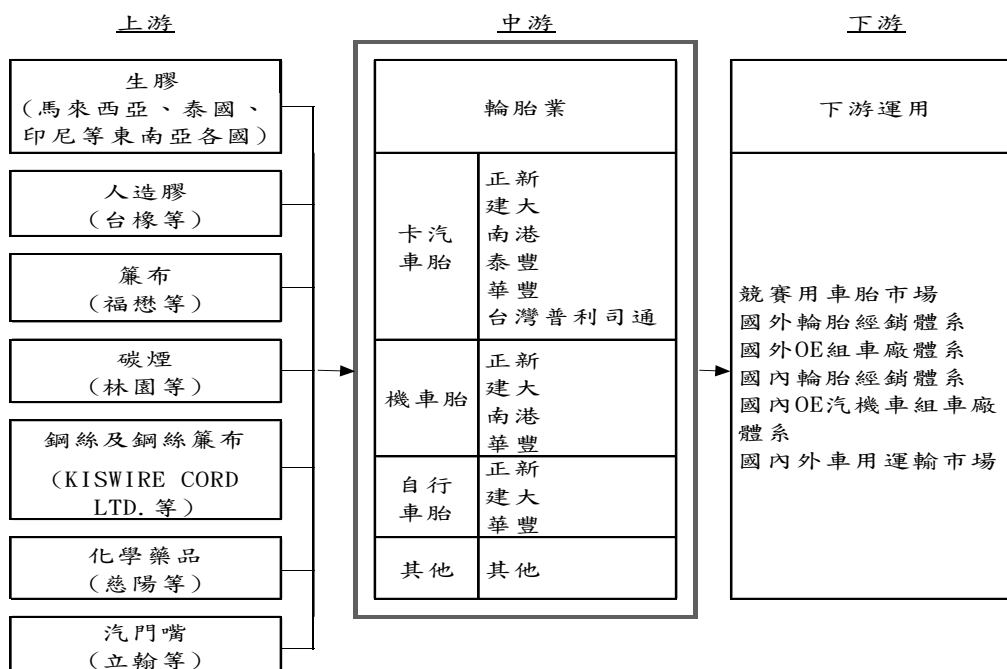

註：中游部份為本產業範疇

資料來源：台灣經濟研究院產經資料庫整理

## 3. 產品之各種發展趨勢及競爭情形：

### (1) 經濟景氣影響

若國內外景氣持續低迷，則使民間消費的意願薄弱，連帶造成汽車及輪胎市場萎縮。但因輪胎產品屬於消耗性之產品，不論是新車的使用或舊車更換需求，皆為交通運輸不可或缺的產品，因此較其他產業而言，受景氣影響相對較小。

(2) 原物料價格

製造輪胎的主要原料為苯乙烯丁二烯(SBR)、聚丁二烯(BR)、天然橡膠及碳煙，本產業的原物料成本占成本結構的比重達六成以上，故原物料價格的漲跌影響本產業甚大。

(3) 環境保護意識提昇

輪胎製造業生產過程中所產生的污染是業者需解決的一大問題，其中包括了原材料污染、製程作業污染、廢輪胎污染等。政府在環境保護的要求及法規訂定的標準日益增高，對廠商而言，所投入的成本和投資也將隨之增加。

(4) 加入世界貿易組織

台灣加入 WTO，採行貿易自由化，降低關稅、開放進口，使國內輪胎製造業者競爭更形激烈。

(5) 匯率漲跌之影響

本產業的原物料成本當中，天然橡膠皆仰賴國外進口，約占原物料成本之一半以上，因此若台幣貶值則會造成購料成本增加。

### (三)技術及研發概況

1. 本公司自 2025 年至 2026 年 2 月 28 日止投入之研發費用共計新台幣 1,926,038 仟元。

2. 本公司自 2025 年至 2026 年 2 月 28 日止開發成功之技術或產品：

- (1) 低碳回收胎再製熱裂解碳黑高值應用導入
- (2) 非污染性(EPDM)高性能自行車輪胎胎面膠開發
- (3) 超低滾阻電動車輪胎胎面膠開發
- (4) 新一代機車運動胎胎面膠開發
- (5) 低碳運具之高耐久輪胎胎面膠開發
- (6) 新一代電動車輪胎四季型胎面膠開發
- (7) 硫化橡膠溶脹指數(膨潤度)測定方法開發
- (8) DSC 測試原材料熔點試驗法開發
- (9) 橡膠促進劑 DCBS 純度試驗法開發
- (10) 自行車輪胎胎唇 Slip 走行試驗法開發
- (11) 低滾阻與輕量化自行車輪胎 E 開發
- (12) 運動型電輔車、都會通勤與貨運自行輪輪胎開發
- (13) 多功能園藝車輪胎開發
- (14) 多功能複合地形輪胎開發
- (15) ADV 全地形機車 RADIAL 輪胎開發
- (16) 二輪組車 KST02 系列開發

- (17) 輕型商務車輪胎開發
- (18) 高性能電動車輪胎開發

#### (四)長、短期業務發展計畫

##### 1.長期計畫

- (1) 持續開發高性能高附加價值之產品，提升 KENDA 品牌形象。
- (2) 因應全球節能減碳趨勢，發展智能電動車胎以保持市場競爭優勢。

##### 2.短期計畫

- (1) 持續推廣現有之所有產品，搭配各市場的經營策略鞏固及提升市場佔有率。
- (2) 運用集團各廠生產條件優勢，維持成本競爭力進而提升產品獲利。

## 二、市場及產銷概況

### (一)市場分析

#### 1.國外市場分析

##### (1) 主要商品銷售地區

本公司產品銷售涵蓋北美、歐洲、中南美、中東非洲、亞洲及紐澳地區，具備高度分散且穩健的全球化通路布局。

##### (2) 市場佔有率

根據 2025 年 Global Tire Company Rankings 統計，本公司 2024 年銷售實績穩居全球前 31 大，展現品牌在國際市場的堅實競爭力。

##### (3) 市場未來之供需狀況與成長性

- A. 全球市場穩定增長：綜合多家國際知名市場調研機構（如 Fortune Business Insights、Grand View Research 以及 Mordor Intelligence），預計 2026 至 2028 年全球輪胎市場將以約 4.3%至 5.2%的複合年成長率（CAGR）擴張。主要動能來自全球汽車保有量的回升，以及交通活動增加帶動的替換胎需求。
- B. 高值化與 EV 轉型需求：隨電動車普及率攀升，市場對「低滾阻、高荷重、靜音」專用胎的需求呈爆發式成長。同時，大尺寸及超高性能胎（如 UHP）已成為獲利主力，高階輪胎銷售增幅預計將優於產業平均。
- C. 亞太與新興市場帶動：印度、越南及印尼等地的基礎建設發展與中產階級擴大，不僅帶動新車配置，也支撐了龐大的修補市場。
- D. 環境挑戰與變數：環保法規與永續材料要求日益嚴格。此外，受 2026 年初美伊衝突等地緣政治干擾，導致全球貨櫃運費波動及石化原料價格不穩，整體供應鏈的韌性管理將成為企業成長關鍵。

##### (4) 貿易政策與產能配置

面對美國對台、韓、泰等地實施之轎車及輕卡胎雙反稅（反傾銷與反補貼），本公司透過越南廠進行產能調度。目前越南廠輸美之反傾銷稅率為0%、補貼稅率為6.46%，在當前區域貿易壁壘下，仍為本公司供應北美市場之重要生產據點。

(5) 競爭利基

- A. 產能精準調度與分散風險：本公司於台灣、中國、越南、印尼等地設有生產基地，能隨時因應全球政經局勢（如美國政府政策動態）靈活調撥產能。
- B. 在地研發與高值化優勢：透過美國（KATC）及歐洲（KETC）研發中心，開發符合在地標準之高端產品（如專用胎、大尺寸胎），提升產品均價與技術門檻。
- C. 多元行銷與品牌深耕：歐美市場採「輪圈組裝輪胎」套裝銷售；並結合全球指標性展會、數位行銷與運動贊助（職棒、高爾夫、自行車），強化 KENDA 國際品牌專業形象。

(6) 發展遠景之有利、不利因素與因應對策

A. 有利因素：

- a. 新能源轉型機遇：汽車市場新能源化趨勢顯著，2025 年本公司電動汽車胎（KR616EV 及 KR108EV）已陸續開發完成並投入市場銷售，搶佔綠能轉型先機。
- b. 高毛利產品擴增：4x4 及 SUV 各式車型銷售快速提升，本公司產品線如 KR601、KR628、KR629 等系列日漸成熟，市場認可度持續提升，有助於拉高銷售均價與毛利。
- c. 區域貿易優勢：受惠於 CPTPP 協定，越南廠出口墨西哥享 0% 關稅，大幅提升中南美市場競爭力。
- d. 全球研發戰略：KATC 開發之 PCR 及 LTR 產品已獲美國消費者認可，未來將持續投入行銷與服務，朝北美市佔率 5% 之目標邁進。

B. 不利因素與對策：

- a. 全球貿易壁壘挑戰：各國保護主義興起，如美國 232 關稅、112 法案、正在調查中的 301 法案，以及歐洲地區對中國及東南亞出口產品之關稅加徵與排碳限制。本公司對策為強化「多基地供貨模式」，靈活調整台灣、越南與印尼廠出口配比，以避開高稅率風險。
- b. 物流與地緣政治風險：針對美伊衝突及紅海動盪導致的原材料及運費上漲，公司透過多據點供應縮短航程，並加強原物料長約控管與成本轉嫁能力，並致力提升更好的產品組合銷售。
- c. 區域競爭與價格挑戰：面對中國品牌海外設廠競爭及泰國降稅壓力，本公司持續推動產品高值化與區隔市場，避開中低階價格戰。
- d. 自行車市場庫存調整：後疫情去庫存緩慢，公司轉向深耕 e-Bike 等高成長利基市場，以創新規格刺激修補市場需求。

2. 國內市場分析

(1) 行銷通路佈建

擁有健全的機車、自行車及轎車胎經銷網絡，透過貼近客戶之服務與高品質信任感，維持穩定的市場領先地位。

(2) 產品研發創新

聚焦競技型熱熔胎與電動車專用胎，持續提升品牌技術含量。

(3) 品牌與運動行銷

贊助國內外重點賽事並積極參與公益，鞏固品牌本土認同與社會責任形象。

(二)主要產品之重要用途及產製過程

1. 主要產品之重要用途：

車胎別	自行車輪胎	機車輪胎	農工業用輪胎	轎卡車輪胎
適 用 車 種	登山車	競賽車	農用胎	大型卡車
	越野車	登山、越野車	堆高機車胎	小型卡車
	競速、旅遊車	一般街車	高爾夫球車胎	高速旅行拖車
	一般街車	速克達	沙灘車胎	轎車
			電動代步車胎	
			割草機車胎	

2. 主要產品之產製過程：

(1) 外胎製作流程：

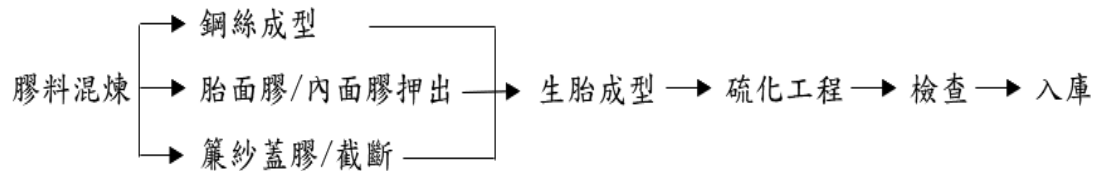

(2) 內胎製作流程：

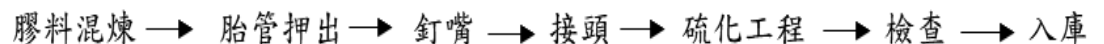

(三)主要原料之供應狀況

品名	供應狀況
天然膠	主要由東南亞進口，供應量穩定。
合成膠	主要由亞洲、歐洲等國家進口，搭配國內廠家。供應量穩定。
再生膠	主要由大陸、印度地區進口，供應量穩定。
丁基膠	主要由大陸及歐洲地區進口，供應量穩定。
黑煙	主要由國內、大陸地區供應，供應量穩定。
簾紗	主要由國內、大陸地區及亞洲其他國家供應，供應量穩定。
鋼絲	主要由大陸及亞洲其他國家供應，供應量穩定。

(四)最近二年度曾佔進(銷)貨總額百分之十以上之客戶名單及其金額與比例：

1. 進貨金額佔進貨總額 10% 以上之供應商

單位：新台幣仟元

項目	114 年				113 年			
	名稱	金額	占全年度進貨淨額比率〔%〕	與發行人之關係	名稱	金額	占全年度進貨淨額比率〔%〕	與發行人之關係
1	無	-	-	-	無	-	-	-
	進貨淨額	11,752,159	100		進貨淨額	13,494,593	100	

2. 銷貨金額佔銷貨總額 10% 以上之廠商

單位：新台幣仟元

項目	114 年				113 年			
	名稱	金額	占全年度銷貨淨額比率〔%〕	與發行人之關係	名稱	金額	占全年度銷貨淨額比率〔%〕	與發行人之關係
1	無	-	-	-	無	-	-	-
	銷貨淨額	33,963,122	100		銷貨淨額	34,202,669	100	

註 1：列明最近二年度進(銷)貨總額百分之十以上之客戶名稱及其進(銷)貨金額與比例，但因契約約定不得揭露客戶名稱或交易對象為個人且非關係人者，得以代號為之。

註 2：截至年報刊印日前，上市或股票已在證券商營業處所買賣之公司如有最近期經會計師查核簽證或核閱之財務資料，應並予揭露。

3. 本公司與供應商的關係、風險管理政策、風險衡量標準之執行情形。

本公司將供應商(協力廠商)視為長期的、可信賴的合作夥伴關係，優良的供應商是促使業績成長的關鍵因素。因此本公司本著安全、價格、交期、品質、服務、環保與永續等原則，嚴謹挑選合格之供應商，且定期審查供應商產品品質、交期、服務與對環境是否持續改善及重視。本公司之採購項目可分為七大類：原材料、物料包材、物料-設備、物料-模具/治具、物料-承攬商、物料-委外加工、物料-事務類，其中又以原材料採購占最大宗。本公司針對各項採購項目皆盡力保持至少二到三家不同地理位置之供應商，以能彈性因應國際情勢變化、極端氣候及重大天災所衍生之營運風險。針對僅有單一供應商之採購項目，本公司以提高該採購項目庫存及積極尋找第二家供應商因應。本公司亦要求主要供應商進行營運狀況及產線地理分布之風險檢討與管控，降低未來因遭逢極端氣候、重大天災或國際情勢變化時供料短缺的風險。

### 三、從業員工

最近二年度及截至年報刊印日止從業員工資料

年度		113 年度	114 年度	當年度截至 115 年 2 月 28 日
員工 人數	職員	3,414	3,690	2,458
	作業員	7,253	7,286	8,045
	合計	10,667	10,976	10,503
平均年齡		39.81	39.11	39.44
平均服務年資		9.71	9.58	8.93
學歷 分布 比率	博士	1	1	1
	碩士	95	90	88
	大專以上	2,496	2,315	2,305
	高中	2,993	3,057	3,067
	高中以下	5,082	5,513	5,042

### 四、環保支出資訊

最近年度及截至年報刊印日止，因污染環境所遭受之損失（包括賠償及環境保護稽查結果事項，應列明處分日期、處分字號、違反法規條文、違反法規內容、處分內容），並揭露目前及未來可能發生之估計金額與因應措施，如無法合理估計者，應說明其無法合理估計之事實。

(一)公司於最近年度及截至年報刊印日止因污染環境所受之賠償：無。

(二)公司於最近年度及截至年報刊印日止因污染環境違反環保法規之事項：

處分日期	處分文號	違反法規條文	違反法規內容	因應措施	處分內容
114.02.27	20-114-020037	空氣污染防治法第 34 條第 4 項。	員林廠領有輪胎製造程序 (M01) 操作許可證(府授環空操證字第 N1206-05 號)，應設置甲級空氣污染防治專責人員；查貴公司於 113 年 4 月 30 日提出申請註銷及新設專責人員，惟原設置甲級專責人員謝○○於 113 年 3 月 31 日離職，其申請時間未依上開管理辦法第 9 條第 1 項規定，專責人員應於事實發生後 15 日內以書面方式報請備查。	將相關空污防制專責人員變更、異動法規訂定於內部管理規定。	新台幣 200,000 元

114.03.03	40-114-030007	<p>1.廢棄物清理法第 31 條第 1 項第 2 款。</p> <p>2.廢棄物清理法第 36 條第 1 項。</p>	<p>雲林廠 114 年 1 月 17 日查核：</p> <p>1.111 年 6 月至 113 年 10 月期間，核有申報量超過廢棄物清理計畫書 10%以上，未辦理事業廢棄物清理計畫申請變更。</p> <p>2.有害事業廢棄物貯存超過 1 年未依規定申報清運。</p>	<p>1. 每月定期核算實際事業廢棄物產出量，若有上產能變化有超過 10%規定之虞，則先透過申報管理系統提出異動、變更申請。</p> <p>2. 紀錄有害事業廢棄物於申報管理系統清運記錄日期，再安排期限到期內委託清除處理機構進行清運，並於申報及管理資訊系統申報。</p>	<p>新台幣 120,000 元</p>
114.03.31	20-114-030028	<p>空氣污染防制法第 24 條第 4 項</p>	<p>原領有輪胎製造程序 (M01) 操作許可證(府授環空操證字第 1206-05 號，有效期限 112 年 3 月 9 日至 113 年 12 月 10 日止)，經提出申請操作許可展延，本縣環境保護局於 113 年 9 月 3 日派員查核該製程流程是否與原許可相符，稽查時現場製程運作中，依許可內容該製程污染源 (E007) 噴糊機收集方式為密閉，其處理效率應達 100%；經現場查核該污染源作業排放區域及人員或物料進出口處未符合「公私場所固定污染源申報空氣污染防制費之揮</p>	<p>製程污染源 (E007) 噴糊機收集方式改為密閉，處理效率 100%，符合「公私場所固定污染源申報空氣污染防制費之揮發性有機物之行業製程排放係數、操作單元(含設</p>	<p>新台幣 100,000 元</p>

			發性有機物之行業製程排放係數、操作單元(含設備元件)排放係數、控制效率及其他計量規定」負壓操作，且未設有壓力監測儀表，核認未依操作許可證內容操作。	備元件)排放係數、控制效率及其他計量規定」負壓操作。	
--	--	--	---	----------------------------	--

## 五、勞資關係

### (一)現行重要勞資協議及實施情形

#### 1. 員工福利措施

本公司為鼓舞員工士氣，提高工作效率，凝聚員工向心力，建立安定之工作環境，乃於1966年3月成立建大工業股份有限公司職工福利委員會推動多項福利措施，共創和諧之勞資關係，各項員工福利措施分列如下：

- (1) 本公司為培育人才配合公司發展策略，每年均舉辦多場教育訓練課程，並提供各項專技訓練。
- (2) 每年定期舉辦員工健康檢查，並配合衛生福利部之『健康台灣-慢性病防治：健康生活模式養成、肥胖防治及三高防治 888 計畫』，對三高異常之員工定期追蹤以掌握改善情形，人事課積極安排數值異常員工與廠醫諮詢衛教且於公佈欄公佈心血管疾病預防海報。
- (3) 員工休閒社團之成立，如：保齡球社、網球社、桌球社、健康社、登山社、鐵馬社等。
- (4) 每年勞動節、端午節、中秋節、尾牙等節慶，贈送禮金。
- (5) 每年定期舉辦員工旅遊。
- (6) 員工及子女獎學金、幼兒托育補助、員工結婚、喪葬及住院補助金。
- (7) 員工餐廳，免費供應員工伙食。
- (8) 實施彈性上班制度，給予員工上下班時間彈性選擇。
- (9) 育嬰留停：

本公司依法提供員工育嬰留停之福利，2025年及2024年育嬰留職停薪人數如下

申請育嬰留職停薪人數	男性	女性	合計
2025年實際申請育嬰留職停薪人數	6	9	15
2025年育嬰留職停薪人數應復職人數(A)	6	6	12
2025年育嬰留職停薪實際復職人數(B)	6	6	12
復職率(B/A)	100%	100%	100%

2024 年申請育嬰留職停薪後復職，且工作滿一年人數(C)	4	8	12
2024 年申請育嬰留職停薪後實際復職人數(D)	5	9	14
留任率(C/D)	80%	89%	86%

(10) 本公司全方位照顧員工之保險計畫：除勞工保險、全民健康保險外，另實施團體保險，由公司為每位員工投保住院醫療險、癌症險、重大疾病險及職災保險，使得全體員工的醫療保障更加完善。

## 2. 進修

為鼓勵本公司在職員工自我進修，充實技能促進公司營運能力，並確保本公司對教育訓練業務之投資，特訂員工參加在職進修之規定，正式任職並連續服務滿一年者可提出參與進修之申請。

## 3. 訓練

為有效提升全體同仁素質並維持訓練品質，本公司特設\*\*「教育訓練委員會」\*\*，建構嚴謹的循環管理機制。委員會於每年底配合公司策略制訂訓練政策、審議各部門年度計劃，並透過每季定期會議檢討實施成效（PDCA），作為訓練體系持續優化之依據。

### 多元化教育訓練體系

本公司訓練體系依據性質（職前與在職）及場地（廠內與廠外）靈活配置，涵蓋員工職涯發展之各階段需求：

#### (1) 新進人員引導

除公司簡介、經營理念、品質政策與環安衛規章等職前教育外，更著重於單位業務、文件管理、週期性工作列表及基本工作技巧，確保新人能迅速融入組織文化與作業流程。

#### (2) 階層別領導力訓練

依職等設計對應課程，範疇涵蓋品質管制實務、輪胎專業講座、數位資訊操作及各項管理核心能力（如：BSC 管理、內控制度、策略規劃）。針對中高階主管更開設「接班人系列講座」，深化策略思維、領導力、變革管理與風險控制。

#### (3) 專業與專案專長訓練

針對檢驗、校正、稽核等特殊職能及法令要求進行深造。2025 年因應數位轉型與市場趨勢，導入「生成式 AI x PowerBI 視覺化應用」、「AEO 安全優質企業認證」及「高效能職場溝通與霸凌預防」等專案課程，全面強化韌性組織。

### 2025 年度教育訓練績效摘要

本公司視人力素質提升為永續經營之核心指標。2025 年度執行成果如下表：

評估項目	執行成果
總訓練費用	NT\$ 9,222,179

評估項目	執行成果
總訓練時數	50,958.5 小時
平均人訓練時數	28.0 小時

#### 4. 團體協約簽訂情形

本公司雖有成立企業工會，惟因工會迄今未曾向公司提出團體協約之協商要求，爰並未簽訂團體協約。

#### 5. 友善請假制度

友善請假制度，除了以上員工福利措施，本公司為維護員工身心健康，建立優於法令規定的友善請假制度，除保障勞工可依勞動法令規定（如：勞動基準法、性別平等工作法、勞工請假規則等），行使各項請假、休假權利外，本公司亦訂有彈性工時制度，讓同仁可依本身家庭狀況調整上下班時間。另勞工請假規則規定，每年事假 14 日期間不給工資、普通傷病假 30 日工資折半發給，本公司亦提供員工優於法令規定之留職停薪，鼓勵勞工依實際需求，向公司申請以上假別。

#### 6. 退休制度

本公司依法保障員工退休權益，落實《勞動基準法》（舊制）與《勞工退休金條例》（新制）之相關規範，營造安心工作的職涯環境。

##### (1) 退休金提撥與管理概況

本公司依員工選擇之制度，按月足額提撥退休金，確保員工老年經濟安全

A. 勞退舊制：本公司優於法令一般規定，採薪資總額最高之 15% 比率按月提撥於臺灣銀行專戶。截至 2025 年 12 月 31 日，專戶餘額達新台幣 496,388,015 元，資金運用健全。

B. 勞退新制：依法按月為選用新制之員工提撥投保薪資之 6% 至個人退休金專戶；員工亦得於 1%~6% 範圍內自願提繳。

##### (2) 退休申請與條件

本公司退休機制分為以下三類：

A. 自願退休：凡工作滿 15 年且年滿 55 歲、工作滿 25 年，或工作滿 10 年且年滿 60 歲者。

B. 強制退休：年滿 65 歲者，或因身心障礙（以勞保第一至第六等級殘廢為準）致無法勝任工作者。

C. 優退機制：為體恤資深同仁，凡連續服務年資與足歲年齡合計達 70（含）歲以上者，得經公司核准辦理退休。

##### (3) 退休金給與標準

A. 適用舊制（或保留舊制年資）人員：

退休金基數以核准退休時之一個月平均工資為標準。工作年資前 15 年內，每滿一年給予 2 個基數；超過 15 年之年資，每滿一年給予 1 個基數，最高以 45 個基數為限。若因執行職務致心神喪失或身體殘廢而強制退休者，依

規定加給 20%。

B. 適用新制人員：

2005 年 7 月 1 日以後入職或選擇新制之人員，其退休金給與由公司每月提撥投保薪資 6% 至員工個人帳戶中。員工可選擇是否自提，退休後依個人帳戶累積之本金及收益領取。

7. 保障人權政策

本公司訂定人權政策如下，以保障現職員工及要求供應商簽署永續發展聲明書，共同遵守以維護人權。

(1) 多元包容性與確保工作機會均等及平等、反歧視、反騷擾

- A. 公司營運中融入對經濟、社會、文化、公民、政治權利以及發展的尊重。
- B. 不因種族、國籍、宗教、性別、年齡、社會等級、身體殘疾、家庭及婚姻狀況、工會成員、政治歸屬，在聘用、報酬、升遷、培訓、退休、終止聘僱等事項上有差別待遇。
- C. 不干涉員工信仰、政治傾向、婚姻及遵奉各種風俗的權利。
- D. 保障原住民、婦女、移工、契約人員與殘疾人士等弱勢或邊緣化團體的勞動權利。
- E. 杜絕不法歧視且確保工作機會均等。
- F. 應提供無騷擾以及無歧視的工作場所，有關的紀律政策及程序必須有清晰的定義，並向勞工清楚地傳達。避免苛刻或非人道地對待勞工，包括但不限於暴力、性暴力、性騷擾、性侵犯、體罰、心理或生理壓逼、霸凌、公開羞辱或口頭辱罵；也不得威脅進行任何此類行為。嚴格禁止任何形式之騷擾行為，包括但不限於，口頭騷擾、精神騷擾以及性騷擾。

(2) 禁止強迫勞動及禁用童工

- A. 落實就業自由，無強暴、脅迫、拘禁或其他非法之方法，強制勞工從事勞動。
- B. 不預扣員工工資作為違約金或賠償費用，且員工保有依勞基法規定行使終止契約之權益。
- C. 應徵招聘人員需提供年齡證明文件，如十五歲以上未滿十六歲之受僱者一律不予以聘用。

(3) 設立申訴管道促進勞資雙方和諧

- A. 為保障員工權益，本公司提供包括匿名舉報方式在內等多元的開放式對話管道，協助員工解決工作上有關個人權益或不公平待遇等事項，同仁之意見立即獲得處理，使整個職場達到溝通無障礙。
- B. 營造樂於溝通的環境，並建立開放型管理模式。

(4) 安全健康職場

- A. 提供安全且健康的工作環境，建立防範措施，避免員工在工作中發生事故或影響健康。
- B. 支持並協助員工維持身心健康及工作生活平衡，提供零騷擾的工作環境。

(5) 定期檢視及評估人權相關制度及作為

(6) 薪酬與福利與工時

- A. 公平合理且符合薪酬法律規範的薪資與福利，並按時給付勞工足額薪資。
- B. 明訂工作時間與延長工時之規範，並定期關注及管理勞工出勤狀況，並應尊重國家法定假日或宗教節日。

(7) 集結自由與集體談判權

公司應尊重勞工集會結社與集體協商的權利，重視所有勞工組織並促進勞資合作。

(8) 人權治理架構

- A. 由董事長簽署人權政策，領導、提供資源與積極支持管理階層實施各項人權維護方案。
- B. 人力資源管理單位執行各項人力資源管理制度，訂定人權相關政策及目標，進行人權盡職調查，以確認人權執行狀況，據以作為評估及後續進行改善的依據。
- C. 採購單位要求供應商簽署《供應商行為準則及社會責任承諾書》。

8. 人權議題風險評估

本公司為建立完整且適當的人權議題管理計畫，有效控制危害及風險，並預防與減緩風險發生可能性與後果嚴重程度，並配合 BAS(中華自行車永續聯盟協會)執行『人權議題風險評估』調查，用以鑑別企業自身營運活動實際上與潛在的人權風險。依據此調查所鑑別出的七大自行車產業人權議題，顯示『職業健康與安全』為自行車各產業鏈位置中風險等級最高的人權議題，『工時』位居第二，而『童工』為各產業鏈中風險等級最低的人權議題。

減緩及補救措施：針對中風險人權議題提出減緩及補救措施，以降低人權風險。

人權關注對象	高風險議題	補救措施	風險減緩
員工	職業健康與安全	針對工傷易發場域加強巡檢、提升訪廠頻率及增設教育訓練等，避免同樣事故再發，以期落實「零工傷」之目標。	1.推動健康管理計畫，聘任護理師與約聘醫師提供健康諮詢與照護等全方位管理計畫。 2.舉辦員工健康檢查
員工	工時	依勞動法規規定，確保例假、休息日、休假及特別休假期間工資依法足額給付。	因應產能需求招聘足額員工，縮短人力調配計畫檢視頻率，避免人力不足造成假日加班的情況。

9. 員工人身安全與工作環境的保護措施與其實施情形

本公司為保障所有員工的工作安全，提供一個符合職業安全衛生設施完善的工作環境，過程中如因執行職務有災害情事發生，會依災害處理流程協助安排就醫並提供相關的協助。在人權管理方面未有不公平對待情事，避免員工遭受身體或精神不法侵害而致身心理疾病，禁止管理階層主管有管理不當之行為。

10. 勞資協議情形：本公司勞資關係一向和諧，無勞資糾紛，故無勞資協議之情形。

- (二) 最近年度迄至年報刊印日止因勞資糾紛所遭受之損失，並揭露目前及未來可能發生之估計金額及因應措施：無

## 六、資通安全管理

- (一) 敘明資通安全風險管理架構、資通安全政策、具體管理方案及投入資通安全管理之資源等。

### 1. 建置資通安全風險管理架構

本公司已成立『資安管理組』，統籌資訊安全及保護相關政策制定、執行、風險管理與遵循度查核。此組織設有專責主管與組員，督導全公司資訊安全作業執行以及資安風險管理機制之有效性，並定期向董事會陳報整體資訊安全管理組織相關資安管理作業。

### 2. 資通安全政策

本公司訂有『資訊安全政策』，以確保資訊資產的機密性、可用性與完整性。透過資訊安全政策之推行，降低資通安全造成公司無法正常營運、減少公司重要資料外洩情況。

### 3. 具體管理方案

本公司以打造嚴密有效的資安防護網為資訊安全願景，於每年定期對公司重要之硬體設備簽訂維護合約，以降低業務中斷所造成的風險損失及求償責任，期望成為於資安治理成熟度表現傑出之企業。為強化資安防護能力，每年定期請資安廠商執行資安弱點掃描，針對檢測結果中的高風險項目均會進行改善，如：防毒軟體版本終止支援廠商協助版更。透過強化措施持續提升資安防護品質。每年皆對全體員工實施『資訊安全教育訓練』，以強化員工警覺性與降低資安發生風險。公司重要之硬體設備皆有簽訂維護合約，降低業務中斷所造成的風險損失及求償責任。

### 4. 投入資通安全管理之資源

- (1) 定期續約防毒軟體與更新：2025年實際投入費用約74萬。
- (2) 簽訂重要資訊/網路硬體維護合約：2025年實際投入費用約85萬。
- (3) 全體員工實施『資訊安全教育訓練』：2025年訓練時數2065小時。
- (4) 實施電腦汰換更新：2025年實際投入費用約351萬。
- (5) 辦公電腦增加端點防護功能：2025年實際投入費用約35萬

- (二) 列明最近年度及截至年報刊印日止，因重大資通安全事件所遭受之損失、可能影響及因應措施，如無法合理估計者，應說明其無法合理估計之事實。

1. 重大資安事件所遭受之損失

2025 年無發生重大資安事件

2. 重大資安事件可能影響及因應措施：

每年定期和配套廠商執行資安弱點掃描並針對高風險的問題進行改善；電腦定期執行掃毒以防止內含惡意軟體進入公司；強化網路防火牆與網路控管機制防止電腦病毒發生與擴散；重要檔案進行管理減少機密檔案外洩發生；定期執行資安教育訓練強化員工警覺性與降低資安發生風險

七、重要契約：無。

## 伍、財務狀況及財務績效之檢討分析與風險管理事項

一、財務狀況：最近二年度資產、負債及股東權益發生重大變動之主要原因及其影響重大者應說明未來因應計畫

### 財務狀況比較分析表

單位：新台幣仟元

項目	年度		差異	
	114 年度	113 年度	金額	增減比例(%)
流動資產	24,410,111	25,231,143	-821,032	-3.25
按公允價值衡量之金融資產	455,440	375,773	79,667	21.20
不動產、廠房及設備	15,933,793	16,289,339	-355,546	-2.18
無形資產	77,271	68,445	8,826	12.90
其他資產	4,616,508	5,216,461	-599,953	-11.50
資產總額	45,493,123	47,181,161	-1,688,038	-3.58
流動負債	8,994,066	11,078,017	-2,083,951	-18.81
非流動負債	16,940,067	15,019,581	1,920,486	12.79
負債總額	25,934,133	26,097,598	-163,465	-0.63
歸屬於母公司業主之權益	19,558,990	21,083,563	-1,524,573	-7.23
股本	9,548,900	9,548,900	0	0.00
資本公積	41	41	0	0.00
保留盈餘	10,525,370	11,440,797	-915,427	-8.00
其他權益	(515,321)	93,825	-609,146	-649.24
權益總額	19,558,990	21,083,563	-1,524,573	-7.23
增減比例變動 20%以上分析說明：				
其他權益減少，主要係因國外營運機構財務報表換算之兌換差額減少所致。				

二、財務績效：最近二年度營業收入、營業純益及稅前純益重大變動之主要原因及預期銷售數量與其依據，對公司未來財務業務之可能影響及因應計畫

## (一)經營績效比較分析

### 經營績效比較分析表

單位：新台幣仟元

項 目	年 度	114 年度	113 年度	差異	
				金額	增減比例(%)
營業收入		33,963,122	34,202,669	-239,547	-0.70
營業成本		27,454,911	26,662,976	791,935	2.97
營業毛利		6,508,211	7,539,693	-1,031,482	-13.68
營業費用		5,937,082	5,985,796	-48,714	-0.81
其他收益及費損淨額		0	(83,933)	83,933	-100.00
營業淨利		571,129	1,469,964	-898,835	-61.15
營業外收入及支出		(172,850)	180,461	-353,311	-195.78
繼續營業單位稅前淨利		398,279	1,650,425	-1,252,146	-75.87
所得稅費用		272,872	409,472	-136,600	-33.36
繼續營業單位本期淨利		125,407	1,240,953	-1,115,546	-89.89
停業單位利益(損失)		0	0	0	0.00
本期淨利		125,407	1,240,953	-1,115,546	-89.89
本期其他綜合損益(稅後淨額)		(599,601)	1,224,079	-1,823,680	-148.98
本期綜合損益總額		(474,194)	2,465,032	-2,939,226	-119.24
淨利歸屬於母公司業主		125,407	1,240,953	-1,115,546	-89.89

#### 增減比例變動分析說明：

1. 營業淨利減少，主要係因營業收入減少、營業成本增加及營業費用與上期約當所致。
2. 營業外收入及支出減少，主要係因其他利益及損失減少所致。
3. 繼續營業單位稅前淨利減少，主要係因營業淨利減少所致。
4. 所得稅費用減少，主要係因繼續營業單位稅前淨利減少所致。
5. 繼續營業單位本期淨利減少，主要係因營業淨利減少所致。
6. 本期淨利減少，主要係因營業淨利減少所致。
7. 本期其他綜合損益(稅後淨額)減少，主要係因國外營運機構財務報表換算之兌換差額減少所致。
8. 本期綜合損益總額減少，主要係因本期淨利及國外營運機構財務報表換算之兌換差額減少所致。
9. 淨利歸屬於母公司業主減少，主要係因營業淨利減少所致。

## (二)營業毛利變動分析：

營業毛利較上期減少，主要係因營業收入減少及營業成本增加所致。

三、現金流量：最近年度現金流量變動之分析說明、流動性不足之改善計畫及未來一年現金流動性分析。

(一)最近二年度流動性分析

年 度 項 目	114 年度	113 年度	增減比例(%)
現金流量比率	24.80	18.95	30.89
現金流量允當比率	67.45	76.24	-11.53
現金再投資比率	2.16	2.13	1.36
增減比例變動分析說明： 現金流量比率上升，乃因流動負債減少所致。			

(二)未來一年現金流動性分析

單位：新台幣仟元

期初現金餘額	預計全年來自營業活動淨現金流量	預計全年來自投資及籌資活動之淨現金流出表	預計現金剩餘(不足)餘額	預計現金不足額之補救措施	
				投資計畫	理財計畫
9,331,556	2,537,250	2,448,380	9,420,426	—	—

四、最近年度重大資本支出對財務業務之影響：

(一)重大資本支出之運用情形及資金來源

單位：新台幣仟元

計劃項目	實際或預期之資金來源	實際或預期完工日期	所需資金總額	實際或預定資金運用情形	
				114 年度(實際)	115 年度(預計)
增設及更新設備	自有資金及銀行借款	114 年度	1,092,994	1,092,994	—
增設及更新設備	自有資金及銀行借	115 年度	1,839,815	—	1,839,815

(二)預期可能產生效益：

增加轎車胎、機車胎及自行車胎之產能，並進而提高本公司在各胎別之市佔率。

## 五、最近年度轉投資政策、其獲利或虧損之主要原因、改善計畫及未來一年投資計畫：

### (一)最近年度轉投資政策：

本公司持續致力於本業轉投資擴廠，可增加集團產能及營收，提升集團獲利能力。

### (二)未來一年投資計畫：

本公司持續審慎評估投資計劃，並配合新產能，積極開發全球市場，增加集團營收及獲利。

## 六、風險事項：

### (一)利率、匯率變動、通貨膨脹情形對公司損益之影響及未來因應措施：

本公司外銷產品之金額約佔整體營收 96%，進口原料、其他物料約佔全部進貨比率 99%，進出口金額又以美金、歐元計價部位相對高，而銷貨交易以外國客戶為主，故外匯匯率變動對本公司獲利有影響。

本公司對外匯處理係採規避風險為原則，不以投機為目的，財務人員隨時注意外匯市場及金融資訊之變化，以充份掌握匯率走勢外，並加強建立與銀行間往來關係，參酌外匯銀行建議，藉以使外匯避險操作更合理。

本公司定期檢討銀行借款利率，並與銀行密切協商，以取得合乎市場的優惠借款利率。

### (二)從事高風險、高槓桿投資、資金貸與他人、背書保證及衍生性商品交易之政策、獲利或虧損之主要原因及未來因應措施：

背書保證係本公司與金融機構約定授予本公司之間接轉投資公司，得於申請簽准之額度內向其所屬同一機構之當地分行，並由本公司負保證責任。

本公司從事資金貸與他人及背書保證，均依主管機關及本公司之相關管理規訂辦理；本公司無從事衍生性商品交易。

### (三)未來研發計畫及預計投入之研發費用：

2026 年預計投入之研發費用約佔當年度營收之 0.6%，主要項目如下：

1. 輪胎高速均一性&滾動阻力系統建立
2. 綠色永續材料應用驗證

3. 智慧輪胎研究開發
4. 輪胎 3D 結構斷層掃描系統建立
5. 輪胎斷面高精度掃描儀設備
6. 輪胎傾角&偏角耐久、高速走行設備導入
7. 電動車輪胎開發設備導入
8. 輪胎產品生命周期管理系統建立
9. 實驗室輪胎性能試驗機系統建立

(四)國內外重要政策及法律變動對公司財務業務之影響及因應措施：無。

(五)科技改變(包括資通安全風險)及產業變化對公司財務業務之影響及因應措施：

1. 公司製造營運及財務等重要企業功能之電腦系統如遭受攻擊造成癱瘓營運停止系統可能會失去公司重要的資料，製造之生產線也可能因此停擺。
2. 因應措施為重要之資料與檔案定期備份與資料做備份；公司重要之硬體簽訂維護合約；每年定期實施資料還原之演練。

(六)企業形象改變對企業危機管理之影響及因應措施：無。

(七)進行併購之預期效益、可能風險及因應措施：無。

(八)擴充廠房之預期效益、可能風險及因應措施：擴大營業額、增加營業利潤。

(九)進貨或銷貨集中所面臨之風險及因應措施：無。

(十)董事、監察人或持股超過百分之十之大股東，股權之大量移轉或更換對公司之影響、風險及因應措施：無。

(十一)經營權之改變對公司之影響、風險及因應措施：無。

(十二)訴訟或非訟事件，應列明公司及公司董事、監察人、總經理、實質負責人、持股比例超過百分之十之大股東及從屬公司已判決確定或尚在繫屬中之重大訴訟、非訟或行政爭訟事件，其結果可能對股東權益或證券價格有重大影響者，應揭露其系爭事實、標的金額、訴訟開始日期、主要涉訟當事人及截至年報刊印日止之處理情形：

本公司在奈及利亞地區之銷售原與 Gabjohn 簽訂獨家代理契約，後因銷售狀況因素，本公司委託之貿易商在奈及利亞地區另由其他經銷商銷售本公司產品，Gabjohn 乃向本公司提出獨家代理之違約訴訟，求償金額約為新台幣 90,000 仟元（奈拉 500,000 仟元）。經委任單位於 114 年通知此案已自聯邦高等法院移交至州立高等法院進行聽證及裁決，惟 Gabjohn 並未向州立高等法院進行移交及起訴程序，故本公司認為此案延宕已久，且 Gabjohn 並未有再進一步起訴程序，因此並無受損或負債之可能性。

（十三）其他重要風險及因應措施：

本公司風險管理事項由審計委員會監督，並由公司治理組負責擬定風險管理政策，及確保董事會所核定實施之風險管理政策的執行，並每年至少向董事會報告一次整體風險管理執行情形，2025 年於 11 月 11 日向董事會報告。

風險項目	2025 年度因應對策
極端天氣	<ol style="list-style-type: none"> <li>1. 評估各廠區面臨極端天氣風險，研擬設置相關預防措施，與擬定災害應變計畫。</li> <li>2. 持續推動溫室氣體排放減量計畫。</li> <li>3. 原物料成本上升風險以原有的項目替代。</li> </ol>
經濟衰退	<ol style="list-style-type: none"> <li>1. 積極掌握市場變化情形及工廠產能狀況，以適時調整銷售策略，並列為產能擴充規劃的必要評估項目。</li> <li>2. 增加客戶區域和產品多元化。</li> <li>3. 強化生產地多元化和生產配置彈性。</li> <li>4. 積極規劃公司資金來源充裕，以抵抗短暫經濟下行造成之資金緊縮。</li> </ol>
人權與/或人民自由惡化	<ol style="list-style-type: none"> <li>1. 執行人權盡職調查。</li> <li>2. 持續推動人權教育。</li> <li>3. 定期進行人權風險評估。</li> </ol>
員工風險	<ol style="list-style-type: none"> <li>1. 職場暴力以事件通報/申訴單及職場暴力追蹤調查表辦理。</li> <li>2. 實施教育訓練。</li> <li>3. 工時控管。</li> <li>4. 孕婦通報及適性配工。</li> <li>5. 實訪問卷調查。</li> </ol>
客戶行為改變	<ol style="list-style-type: none"> <li>1. 強化產品開發能量，加速符合市場需求全系列新產品上市。</li> <li>2. 積極開發低碳排綠色產品及輕量化電動車胎產品。</li> <li>3. 確保產品交期無延誤符合客戶需求。</li> <li>4. 提高產線自動化程度，提高品質。</li> <li>5. 開發新市場及提升品牌形象。</li> <li>6. 加速淘汰不具競爭力之產品。</li> </ol>

原材 料 成 本 上 升	<ol style="list-style-type: none"> <li>1. 開發新配方，靈活產品原料配置，減少特定原料比例。</li> <li>2. 善用採購管理議價能力，積極開發各地區競爭力之供應商，並加強供應商商情交流，強化採購人員應變能力。</li> <li>3. 善用長約與現貨採購搭配，月/季下單規避成本波動及供應風險。</li> <li>4. 強化大宗原物料行情蒐集、研判能力並掌控集團原料庫存/耗用，適時適量購入原料。</li> </ol>
人 員 安 全 衛 生 及 環 境 風 險	<ol style="list-style-type: none"> <li>1. 依法設置及維護消防安全設備。</li> <li>2. 訂定消防防災/防護計畫。</li> <li>3. 實施教育訓練。</li> <li>4. 公共危險物品與危害性化學品分佈圖。</li> <li>5. 以採購安全防護等級較高或配置較為充足機械設備為首要考量。</li> <li>6. 將單點光電反應安全裝置改為光柵安全裝置。</li> <li>7. 將安全裝置改為一旦故障，機械設備即無法啟動。</li> <li>8. 現場施工作業申請及危害告知單。</li> <li>9. 現場施工作業安全檢查表。</li> <li>10. 建立生產設備安全運轉許可制度(流程)。</li> <li>11. 實工作場所通風排氣設施改善工程。</li> <li>12. 每月集團工務設備會議、設備檢討改善。</li> <li>13. MES 推動與自動化設備案件進度管控。</li> </ol>
創 新 風 險	<ol style="list-style-type: none"> <li>1. 引進新技術/人才。</li> <li>2. 設立研發中心。</li> </ol>
客 戶 關 係 風 險	<ol style="list-style-type: none"> <li>1. 客訴對策納入標準化並定期稽查。</li> <li>2. 設定年度目標追蹤達成狀況。</li> </ol>
營 運 風 險	配合 JIT 生產模式(最小生產批量)，以 MES 與派工單生產模式，建立必要製品安全在庫量，來確保客戶交期無延誤。
供 應 鏈 風 險	<ol style="list-style-type: none"> <li>1. 依據進貨交期及檢驗數據計算供貨製程能力。</li> <li>2. 設定年度目標追蹤達成狀況。</li> </ol>
法 規 遵 循 風 險	為符合勞動法令，增補員工依據訂單量，由各課提出部門間人力調撥或人力增補。

七、其他重要事項：無

# 陸、特別記載事項

## 一、關係企業相關資料

### (一) 關係企業組織概況

#### 1. 建大工業股份有限公司關係企業組織圖

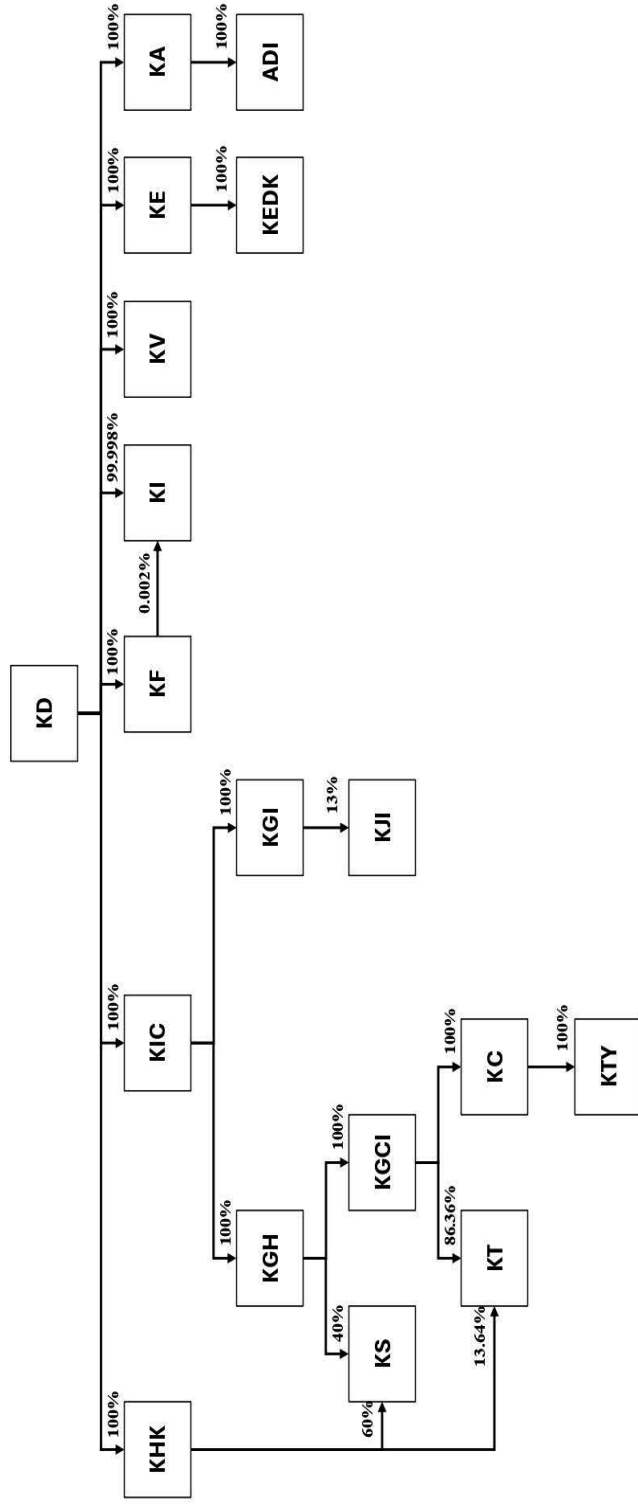

註 1：依公司法第 369 條之 3 推定為有控制與從屬關係之從屬公司

註 2：代號說明：

代號	企業名稱	所在地	代號	企業名稱	所在地
KD	建大工業股份有限公司	台灣	KJI	KENJOU INVESTMENT CO., LTD.	Mauritius
KA	建大工業(美國)股份有限公司	Ohio, USA	KGH	KENDA GLOBAL HOLDING CO., LTD.	Cayman Is.
ADI	AMERICANA DEVELOPMENT, INC.	Ohio, USA	KGCI	建大環宇(中國)投資有限公司	江蘇昆山
KV	建大橡膠(越南)有限公司	越南同奈	KC	建大橡膠(中國)有限公司	江蘇昆山
KI	建大橡膠(印尼)有限公司	印尼	KS	建泰橡膠(深圳)有限公司	廣東深圳
KE	KENDA Rubber Industrial Co. Europe GmbH	Winsen, Germany	KHK	建大工業股份(香港)有限公司	香港
KF	建豐工業股份有限公司	台灣	KT	建大橡膠(天津)有限公司	天津靜海
KIC	KENDA INTERNATIONAL CORPORATION	Cayman Is.	KEDK	KENDA Europe A/S	丹麥阿爾路斯
KGI	KENDA GLOBAL INVESTMENT CORPORATION	Mauritius	KTY	昆山台緣新能源有限公司	江蘇昆山

註 3：2026 年 2 月 3 日集團完成歐洲組織調整，本公司 100%持有之子公司 KGI，將其 100%持有之 KEDK 全數股權移轉至本公司另一 100%持有之子公司 KE。

註 4：子公司建大橡膠(中國)有限公司於 2025 年 7 月 8 日以總價人民幣 0 元取得昆山台緣新能源有限公司 100%股權。

## 2. 各關係企業基本資料

單位：千元

企業名稱	設立日期	地 址	實收資本額	主要營業或生產項目
建大工業(美國)股份有限公司	1991. 02. 11	7095 Americana Parkway Reynoldsburg, OHIO 43068 USA	USD 9,000	投資、貿易
AMERICANA DEVELOPMENT, INC.	1998. 11. 09	7095 Americana Parkway Reynoldsburg, OHIO 43068 USA	USD 20,000	生產輪圈及輪胎與輪圈裝配銷售
建大橡膠(越南)有限公司	1997. 04. 03	越南同奈省展鵬縣胡奈三社清化村莊胡奈工業區	USD 67,680	生產及銷售各類輪胎
建大橡膠(印尼)有限公司	2014. 12. 10	Jl. Raya Cikande Rangkasbitung KM.5,Desa kareo, Kec. Jawilan Serang 42177 Banten ,Indonesia	USD 53,000	生產及銷售各類輪胎
KENDA Rubber Industrial Co. Europe GmbH	2013. 04. 19	Benzstraße 21, 21423 Winsen (Luhe)	EUR 7,394 註1	行銷規劃
建豐工業股份有限公司	2013. 11. 22	彰化縣員林市中山路一段2號	NTD 199,000	銷售各類輪胎
KENDA INTERNATIONAL CORPORATION	1999. 03. 30	P.O.Box 31119, Grand Pavilion,Hibiscus Way,802 West Bay Road, Grand Cayman, KY1-1205,Cayman Islands	USD 81,753	投資顧問、貿易
KENDA GLOBAL INVESTMENT CORPORATION	2003. 12. 11	Level 3, Alexander House,35 Cybercity,Ebene, Mauritius	USD 14,026.4 註2	投資顧問、貿易
KENDA GLOBAL HOLDING CO., LTD.	1997. 01. 03	P.O.Box 31119, Grand Pavilion,Hibiscus Way,802 West Bay Road, Grand Cayman, KY1-1205,Cayman Islands	USD 112,050	投資顧問、貿易
建大環宇(中國)投資有限公司	2014. 04. 16	江蘇省昆山開發區昆嘉路2號14號樓	USD 161,000	投資、貿易
建大橡膠(中國)有限公司	1994. 03. 25	江蘇省昆山開發區昆嘉路2號	USD 70,000	生產及銷售各類輪胎
建泰橡膠(深圳)有限公司	1990. 09. 07	深圳市龍華區大浪街道龍勝社區龍勝路343號	USD 25,000	生產及銷售各類輪胎
建大工業股份(香港)有限公司	1991. 05. 07	香港新界葵涌貨櫃碼頭路51-63號葵順工業中心6字樓613室	HKD 100 USD 30,600	投資、貿易
建大橡膠(天津)有限公司	2007. 12. 06	天津市靜海區靜海經濟開發區南區泰安道6號、8號	USD 220,000	生產及銷售各類輪胎
KENDA Europe A/S	2017. 10. 02	Sintrupvej 71B, st.tv., 8220 Brabrand	DKK 10,320	生產輪圈及輪胎與輪圈裝配銷售
昆山台緣新能源有限公司(註3)	2023. 08. 21	昆山開發區昆嘉路2號14號樓1F	RMB 0	新興能源技術研發及服務

註1：KENDA Rubber Industrial Co. Europe GmbH於2025年7月17日增資EUR\$ 863仟元並於2026年2月3日增資EUR\$ 923仟元。

註2：KENDA GLOBAL INVESTMENT CORPORATION於2022年12月20日盈餘轉增資US\$ 12,323仟元。

註3：子公司建大橡膠(中國)有限公司於2025年7月8日以總價人民幣0元取得昆山台緣新能源有限公司100%股權。

3. 推定為有控制與從屬關係者，其相同股東資料：無。

4. 整體關係企業經營業務所涵蓋之行業：輪胎業、一般投資業、國際貿易業。

5. 各關係企業董事、監察人及總經理資料

企 業 名 稱	職 稱	姓名或代表人	持 有 股 份	
			股 數(出資額)	持股比例 (出資比例)
建大工業(美國)股份有限公司	董 事	楊啓仁、施慶惠	建大公司持有 500 股	100%
AMERICANA DEVELOPMENT, INC.	董 事	楊啓仁、施慶惠	建大工業美國公司持有 1,500 股	100%
建大橡膠(越南)有限公司	董 事 總經理	楊銀明、楊啓仁、張宏德、 陳昭榮、黃豐洲 黃豐洲	(建大公司出資額 US\$ 67,680,000)	(100%)
建大橡膠(印尼)有限公司	董 事 監察人 總經理	楊啓仁、楊銀明、陳昭榮、 曾勝敦 張宏德 曾勝敦	(建大公司出資額 US\$ 52,999,000)	(99.998%)
			(建豐公司出資額 US\$ 1,000)	(0.002%)
KENDA Rubber Industrial Co. Europe GmbH	董 事	楊啓仁	(建大公司出資額 € 7,394,000)	(100%)
建豐工業股份有限公司	董 事 監察人	楊銀明、楊啓仁、陳昭榮 張宏德	建大公司持有 19,900,000 股	100%
KENDA INTERNATIONAL CORPORATION	董 事	楊銀明、楊啓仁	(建大公司出資額 US\$ 81,753,000)	(100%)
KENDA GLOBAL INVESTMENT CORPORATION	董 事	楊銀明、陳昭榮	(KENDA INTERNATIONAL CORPORATION 出資額 US\$1,703,000)	(100%)
KENDA GLOBAL HOLDING CO., LTD.	董 事	楊銀明、楊啓仁	(KENDA INTERNATIONAL CORPORATION 出資額 US\$112,050,000)	(100%)
建大環宇(中國)投資有限公司	董 事 監察人 總經理	楊銀明、楊啓仁、陳昭榮 張宏德 林建良	(KENDA GLOBAL HOLDING CO., LTD. 出資額 US\$ 161,000,000)	(100%)
建大橡膠(中國)有限公司	董 事 監 事 總經理	楊銀明、楊啓仁、張宏德 陳昭榮 楊瑞文	(建大環宇(中國)投資有限公司 出資額 US\$ 70,000,000)	(100%)
建泰橡膠(深圳)有限公司	董 事 副總經理	楊銀明、楊啓仁、陳昭榮 陳明宗	(KENDA GLOBAL HOLDING CO., LTD. 出資額 US\$ 1,000,000)	(40%)
			(建大工業股份(香港)有限公司 出資額 US\$ 1,500,000)	(60%)
建大工業股份(香港)有限公司	董 事	楊銀明	(建大公司出資額 US\$ 30,600,000、 建大公司出資額 HK\$ 100,000)	(100%)
建大橡膠(天津)有限公司	董 事 監 事 總經理	楊銀明、楊啓仁、陳昭榮 張宏德 賴錫榮	(建大環宇(中國)投資有限公司 出資額 US\$ 190,000,000)	(86.36%)
			(建大工業股份(香港)有限公司 出資額 US\$ 30,000,000)	(13.64%)
KENDA Europe A/S	董 事	楊銀明、楊啓仁、 Jeffrey Pizzola	(KENDA GLOBAL INVESTMENT CORPORATION 出資額 € 6,935,916)	(100%)
昆山台緣新能源有限公司	董 事	楊銀明	(建大橡膠(中國)有限公司 出資額 RMB 0)	(100%)

註：子公司建大橡膠(中國)有限公司於 2025 年 7 月 8 日以總價人民幣 0 元取得昆山台緣新能源有限公司 100% 股權。

6. 關係企業營運概況：各關係企業之財務狀況及經營結果。

單位：新台幣千元

企業名稱	資本額	資產 總額	負債 總額	淨值	營業 收入	營業 利益	本期 損益 (稅後)	每股 盈餘 (元) (稅後)
建泰橡膠(深圳)有限公司	714,415	2,673,086	1,526,231	1,146,855	1,724,139	49,295	123,689	4.95
建大工業(美國)股份有限公司	268,598	8,304,031	4,536,156	3,767,875	12,913,449	373,275	222,462	24.72
建大工業股份(香港)有限公司	907,219	1,113,657	62	1,113,595	0	(135)	35,188	1.15
建大橡膠(中國)有限公司	2,252,262	8,479,773	1,028,720	7,451,053	7,197,047	93,314	211,102	3.02
KENDA GLOBAL HOLDING CO., LTD.	3,578,118	10,866,803	275	10,866,528	0	(2,064)	(19,186)	(0.17)
建大橡膠(越南)有限公司	2,121,380	11,584,519	1,301,124	10,283,395	6,631,422	341,199	224,110	3.30
KENDA INTERNATIONAL CORPORATION	2,454,785	11,035,963	0	11,035,963	0	(271)	(134,771)	(1.65)
KENDA GLOBAL INVESTMENT CORPORATION	389,079	155,307	0	155,307	0	(151)	(115,877)	(8.26)
建大橡膠(天津)有限公司	6,870,512	4,413,972	1,525,347	2,888,625	3,616,256	(296,051)	(295,975)	(1.35)
KENDA Rubber Industrial Co, Europe GmbH	222,396	594,485	329,564	264,921	176,415	(82)	(1,952)	(0.30)
建豐工業股份有限公司	199,000	429,438	144,425	285,013	930,021	47,296	44,311	0.22
建大環宇(中國)投資有限公司	5,057,582	10,403,565	624	10,402,941	0	(557)	(66,832)	(0.42)
建大橡膠(印尼)有限公司	1,660,346	1,727,906	1,207,297	520,609	1,335,876	9,111	(50,462)	(0.95)
KENDA Europe A/S	49,563	3,294,814	3,231,036	63,778	3,609,342	(95,054)	(132,148)	(81.08)
昆山台緣新能源有限公司	0	61,967	62,409	(442)	0	(22)	(432)	0

註：上表之相關數字係以年底報告日之兌換率換算之。

(二)關係企業合併財務報表：

本公司民國 114 年度（自民國 114 年 1 月 1 日至 12 月 31 日止）依『關係企業合併營業報告書、關係企業合併財務報表及關係報告書編製準則』應納入編製關係企業合併財務報表之公司與依國際財務報導準則第 10 號應納入編製母子公司合併財務報表之公司均相同，且關係企業合併財務報表所應揭露相關資訊於前揭母子公司合併財務報表中均已揭露，爰不再另行編製關係企業合併財務報表。（如前述關係企業合併財務報告聲明書）

(三)關係報告書：無

二、最近年度及截至年報刊印日止私募有價證券辦理情形：

無。

三、其他必要補充說明事項：

本公司未有股票及存託憑證以外之金融商品投資，故亦不需採用避險會計。

建大工業股份有限公司



董事長 楊啟仁





建大夢想 守護前行  
Designed for Your Journey



建大工業股份有限公司  
電話:04-8345171 傳真:04-8361276  
<http://www.kendatire.com>

510-037 彰化縣員林市中山路一段146號 146, Sec.1, Chung Shan Road, Yuanlin, Taiwan, 510037